

Ficha Comercial de Producto

Hasta
58%
de ahorro*



Te da más

Especificaciones

Producto: Refrigerador automático
Nomenclatura: RMP736FHEL1
EAN / UPC: 7704712679488
Capacidad: Bruta 360 L | Neta 353 L
Color: Platinum

Características

Especificaciones técnicas

- Jaladera tipo Full Grip
- Gas Refrigerante R600a
- Voltaje: 115V / 60Hz

En puerta de congelador

- 1 anaquel completo
- "Ice Twist" desmoldador de hielos

En interior de congelador

- 1 parrilla de cristal templado

En puerta de enfriador

- 3 anaqueles completos
- 1 anaquel para botellas de doble capacidad

En interior de enfriador

- 2 parrillas de cristal templado
- Cajón legumbrero con tapa de cristal templado
- Separador de frutas y verduras
- Cool Zone
- Luz interior LED

Principales beneficios

- Ahorro de energía, mejor conservación y mayor frescura de alimentos, gracias a su Tecnología Home Energy Saver.
- Conserva tus alimentos frescos por más tiempo con Total Fresh Flow.
- Mayor capacidad interior para almacenar todos tus alimentos.



ENERGIA		mabe
Marca		RMP736FHEL1
Modelo		
Tipo de artefacto	Refrigerador sin escarcha, congelador superior (4)	
Menor consumo	A	
	B	
	C	
	D	
	E	
	F	
	G	
Mayor consumo		
CONSUMO DE ENERGÍA (kWh/año)	339.5	
<small>El consumo real varía dependiendo de las condiciones de uso del artefacto y su localización</small>		
Índice de eficiencia energética (kWh/año) / litros	0.96	
Clase de clima	Subtropical (ST)	
Clasificación del compartimento de baja temperatura	★★★★	
Volumen neto total (litros)	353	
Volumen neto del compartimento de alimentos frescos (litros)	252	
Volumen neto del congelador (litros)	101	
<small>Compare este artefacto con otros de similares características (tipo, clase, volumen, neto total)</small>		
<small>Esta etiqueta no debe retirarse del producto hasta que este haya sido adquirido por el consumidor final.</small>		
ECUADOR		

*Basado en pruebas internas de consumo de energía de acuerdo al método NTE-INEN-2206 y la norma de etiquetado RTE-INEN-035 vigente.

El porcentaje de ahorro está basado en los valores máximos establecidos para ser banda A y puede variar por modelo y condiciones de uso.

mabe

Especificaciones

Nomenclatura: RMP736FHEL1

EAN / UPC: 7704712679488

Importante

- Después de realizar un traslado, el refrigerador debe de dejarse reposar por un mínimo de 8 horas** antes de conectarse.
- Posteriormente se debe dejar conectado 8 horas** más para que alcance la temperatura ideal antes de meter los alimentos.

Diagrama y medidas de instalación

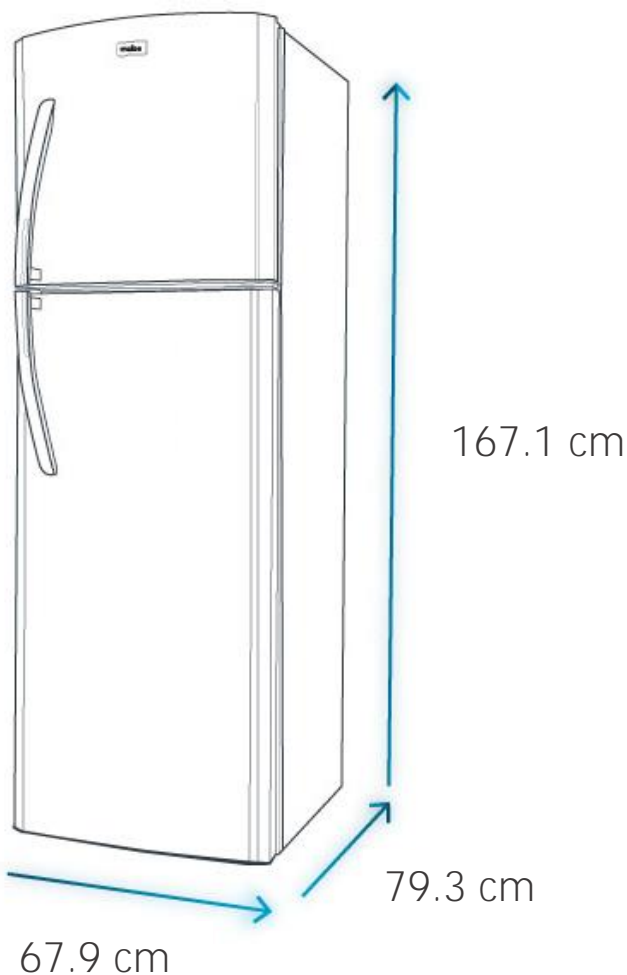

Medidas y pesos

sin empaque	Alto: 167.1 cm	Ancho: 67.9 cm	Profundo: 79.3 cm	Peso: 59 kg
con empaque	Alto: 170.5 cm	Ancho: 70.8 cm	Profundo: 79.6 cm	Peso: 61 kg

*Basado en pruebas internas de consumo de energía de acuerdo al método NTE-INEN-2206 y la norma de etiquetado RTE-INEN-035 vigente.

El porcentaje de ahorro está basado en los valores máximos establecidos para ser banda A y puede variar por modelo y condiciones de uso.

**Consultar manual de usuario.