

Especificaciones

Producto: Refrigerador automático

Nomenclatura: RMP421FZCC

UPC / EAN: 7704712742816

Capacidad: Bruta 421 L | Neta 394 L

Color: Black Steel

Características

Especificaciones técnicas

- Jaladera tipo Full Grip
- Compresor TecInverter
- Gas Refrigerante R600a
- Voltaje: 115V / 60Hz

Funciones en Display Táctil

- Turbo
- Control de temperatura
- Vacaciones
- Alarma
- Bloqueo de panel
- Indicador de ahorro de energía

En puerta de congelador

- 1 anaquel completo
- 2 "Ice Twist" desmoldadores de hielos

En interior de congelador

- 1 bandeja inyectada

En puerta de enfriador

- Despachador de agua 2 L
- 2 anaqueles completos
- 1 anaquel para botellas de doble capacidad
- 1 anaquel medio

En interior de enfriador

- 2 bandejas de cristal templado
- Cajón legumbrero con tapa de cristal templado
- Separador de frutas y verduras
- Cool Zone
- Luz interior LED

Principales beneficios

- Compresor TecInverter de velocidad variable que brinda un funcionamiento más eficiente alcanzando la temperatura ideal en menos tiempo.
- Ahorro de energía, mejor conservación y mayor frescura de alimentos, gracias a su Tecnología Home Energy Saver.
- Conserva tus alimentos frescos por más tiempo con Total Fresh Flow.
- Mayor capacidad interior para almacenar todos tus alimentos.



Energía 

Consumo de energía (24h/día) **29,70 kWh/mes**

Ahorro energético (A,) **67,8 (%)**

El consumo de energía dependerá del lugar de instalación, modo de uso y mantenimiento del equipo.

Refrigerador - Congelador

Marca **MABE**

Modelo **RMP421FZCC**

Compare este equipo con otros de similares características.

Menor consumo **A** Este equipo **A** Mayor consumo

Volumen almacenamiento: 394 litros

Sistema de deshielo: Automático

Temperatura ambiente de operación adecuada: de 16 a 43 °C

Temperatura Mínima: -18°C

No retirar esta etiqueta hasta que se venda el equipo al consumidor final

*Valor de Ahorro Relativo (AR) obtenidos de pruebas de eficiencia de energía de acuerdo a resolución 41012 del Ministerio de Minas y Energía de Colombia, 18 de septiembre de 2015 y la Resolución 40247 del 31 de agosto de 2021. Las características y ahorros pueden variar por modelo y condiciones de uso. El porcentaje está basado en los valores requeridos para clasificación A.

Especificaciones

Producto: Refrigerador automático

Nomenclatura: RMP421FZCC

UPC / EAN: 7704712742816

Importante

- Después de realizar un traslado, el refrigerador debe de dejarse reposar por un mínimo de 8 horas** antes de conectarse.
- Posteriormente se debe dejar conectado 8 horas** más para que alcance la temperatura ideal antes de meter los alimentos.

Diagrama y medidas de instalación

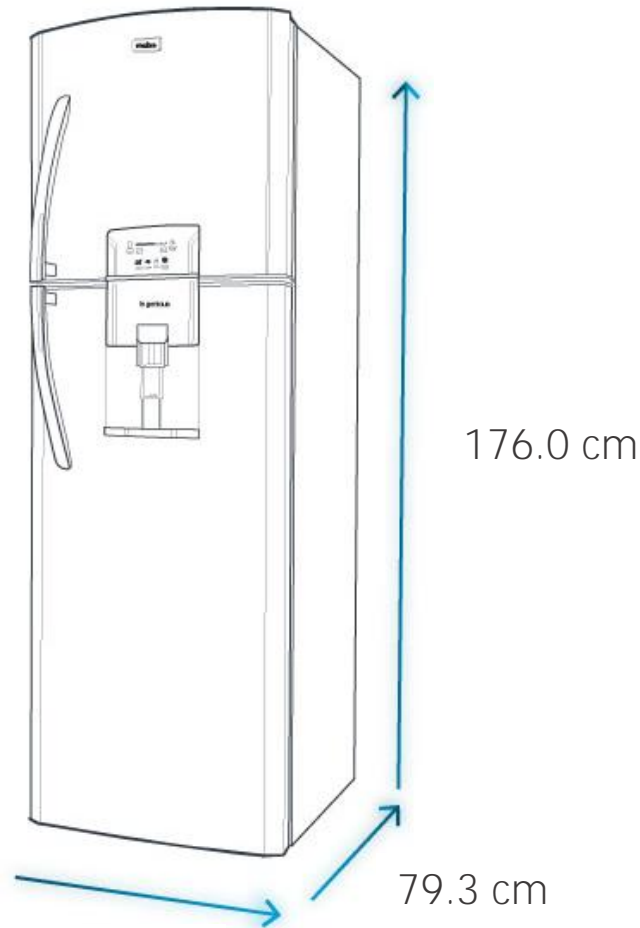

Medidas y pesos

sin empaque	Alto: 176.0 cm	Ancho: 67.9 cm	Profundo: 79.3 cm	Peso: 62 kg
con empaque	Alto: 179.7 cm	Ancho: 70.8 cm	Profundo: 79.6 cm	Peso: 64 kg

*Valor de Ahorro Relativo (AR) obtenidos de pruebas de eficiencia de energía de acuerdo a resolución 41012 del Ministerio de Minas y Energía de Colombia, 18 de septiembre de 2015 y la Resolución 40247 del 31 de agosto de 2021. Las características y ahorros pueden variar por modelo y condiciones de uso.

El porcentaje está basado en los valores requeridos para clasificación A.

**Consultar manual de usuario.