

Especificaciones

Producto: Refrigerador automático

Nomenclatura: RMP415YCU

EAN / UPC: 7704712107424

Capacidad: Bruta 415 L | Neta 394 L

Color: Inox



Características

Especificaciones técnicas

- Jaladera integrada tipo pocket vertical
- Gas Refrigerante R600a
- Voltaje: 115 V / 60 Hz

En puerta de congelador

- 1 anaquel completo
- 1 anaquel medio
- 1 desmoldador de hielos "Ice Twist"

En interior de congelador

- 1 bandeja cristal templado

En puerta de enfriador

- Despachador de agua 2 L
- 2 anaqueles completos
- 1 anaquel para botellas de doble capacidad
- 1 anaquel medio

En interior de enfriador

- 2 bandejas de cristal templado
- Cajón para frutas con tapa de cristal templado
- Cajón legumbrero con tapa de cristal templado
- Cool Zone
- Luz interior LED

Principales beneficios

- Ahorro de energía, mejor conservación y mayor frescura de alimentos, gracias a su Tecnología Home Energy Saver.
- Conserva tus alimentos frescos por más tiempo con Total Fresh Flow.
- Mayor capacidad interior para almacenar todos tus alimentos.



¹ Valor de Ahorro Relativo (AR) obtenidos de pruebas de eficiencia de energía de acuerdo a resolución 41012 del Ministerio de Minas y Energía de Colombia, 18 de septiembre de 2015 y la Resolución 40247 del 31 de agosto de 2021.

Las características y ahorros pueden variar por modelo y condiciones de uso.

El porcentaje está basado en los valores requeridos para clasificación A.

*Aplica únicamente en el compresor. Consulta condiciones y restricciones.

Especificaciones

Producto: Refrigerador automático

Nomenclatura: RMP415YCU

EAN / UPC: 7704712107424

Capacidad: Bruta 415 L | Neta 394 L

Color: Inox

Importante

- Después de realizar un traslado, el refrigerador debe de dejarse reposar por un mínimo de 8 horas ² antes de conectarse.
- Posteriormente se debe dejar conectado 8 horas ² más para que alcance la temperatura ideal antes de meter los alimentos.

Diagrama y medidas de instalación

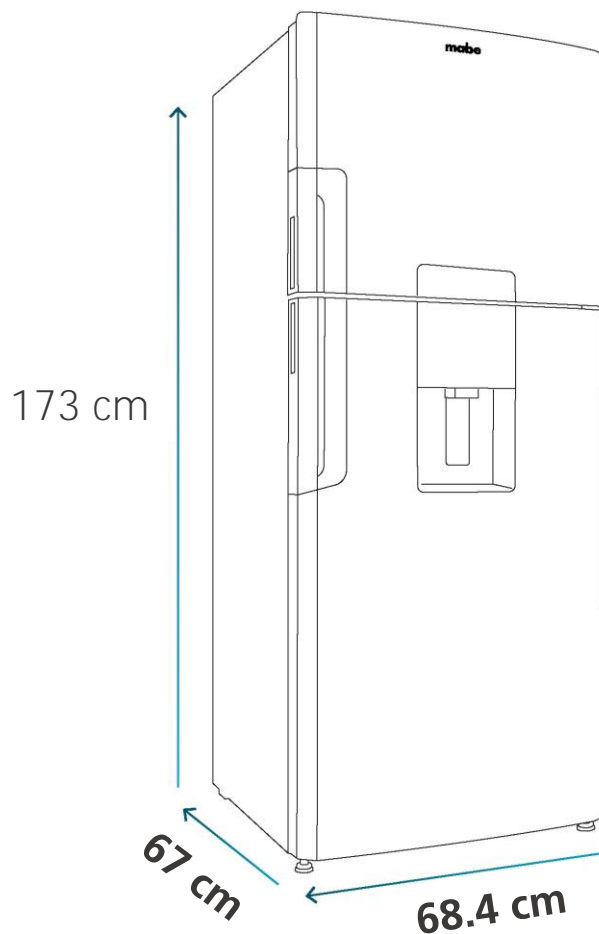

Medidas y pesos

sin empaque	Alto: 173 cm	Ancho: 67 cm	Profundo: 68.4 cm	Peso: 62 kg
con empaque	Alto: 176 cm	Ancho: 70.3 cm	Profundo: 78.3 cm	Peso: 64 kg

¹ Valor de Ahorro Relativo (AR) obtenidos de pruebas de eficiencia de energía de acuerdo a resolución 41012 del Ministerio de Minas y Energía de Colombia, 18 de septiembre de 2015 y la Resolución 40247 del 31 de agosto de 2021. Las características y ahorros pueden variar por modelo y condiciones de uso. El porcentaje está basado en los valores requeridos para clasificación A.

² Consultar manual de usuario.

Especificaciones

Producto: Refrigerador automático

Nomenclatura: RMP415YCU

EAN / UPC: 7704712107424

Capacidad: Bruta 415 L | Neta 394 L

Color: Inox

Energía

Consumo de energía (24h/día)	30,3 kWh/mes
Ahorro energético (A_r)	67,1 (%)

El consumo de energía dependerá del lugar de instalación, modo de uso y mantenimiento del equipo.

Refrigerador - Congelador	
Marca	MABE
Modelo	RMP415YCU

Compare este equipo con otros de similares características.

Menor consumo



Mayor consumo

Este equipo

A

Volumen almacenamiento:
394 litros

Sistema de deshielo:
Automático

Temperatura ambiente de operación adecuada:
De 16 a 43 °C

Temperatura mínima:
-18°C

No retirar esta etiqueta hasta que se venda el equipo al consumidor final

¹ Valor de Ahorro Relativo (AR) obtenidos de pruebas de eficiencia de energía de acuerdo a resolución 41012 del Ministerio de Minas y Energía de Colombia, 18 de septiembre de 2015 y la Resolución 40247 del 31 de agosto de 2021. Las características y ahorros pueden variar por modelo y condiciones de uso. El porcentaje está basado en los valores requeridos para clasificación A.