



instructivo

campana

modelos:

CMU6020PI0

CMU6020PB0

CMU9020PI0

lea este instructivo antes de instalar su campana



PM01

mabe

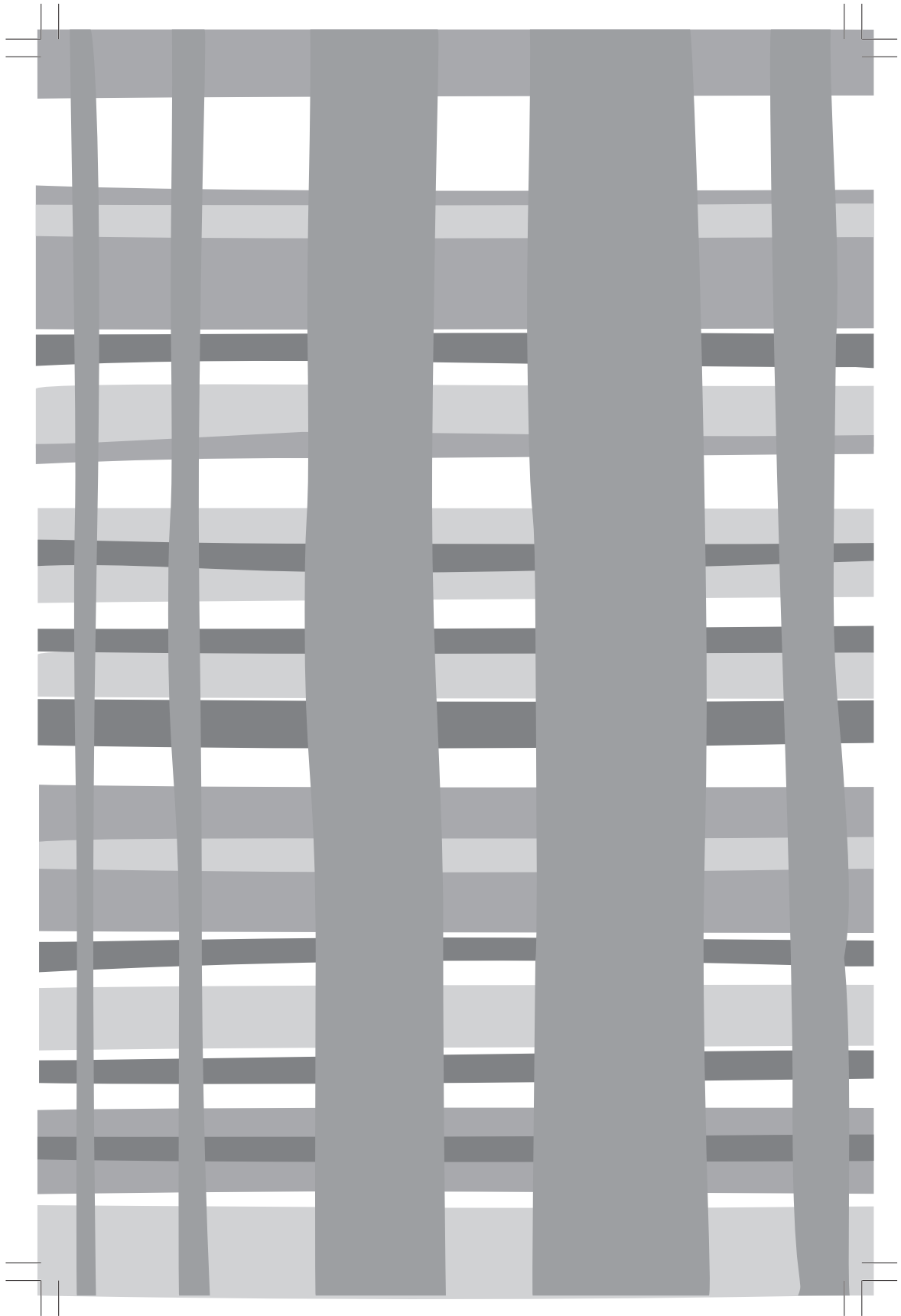

índice

Descripción	4
Instalación	5
Panel de control	12
Filtros para grasa	12
Iluminación	13
Dimensiones	14
Especificaciones técnicas	15
Garantía	16
Servicio	20

bienvenido

Todo lo que desee saber para el correcto funcionamiento de su producto se encuentra aquí y en nuestros sitios web. Lo invitamos a conocer su producto, a leer el instructivo y obtener el máximo provecho de él.

lea este manual

Encontrará muchos consejos útiles acerca de cómo usar apropiadamente y dar mantenimiento a su campana. Solamente un poco de mantenimiento preventivo de su parte podría ahorrarle tiempo y dinero a lo largo de la vida útil de su campana.

descripción

La campana puede instalarse con versión filtradora o versión conductora.

versión filtradora (figura 1)

La campana aspira el aire de la cocina saturado con olores y humos. La purifica utilizando filtros para grasa y filtros con carbón activado, regresando aire limpio al interior del cuarto. Para una eficiencia constante, los filtros con carbón activado deben de reemplazarse periódicamente.

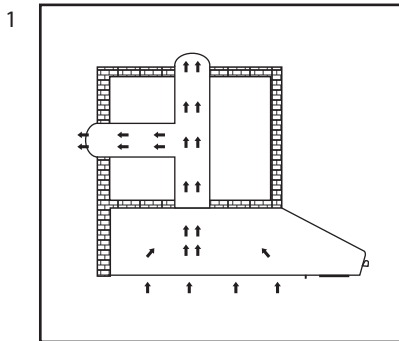

versión conductora (figura 2)

La campana aspira el aire de la cocina saturado con humos y olores, lo hace atravesar los filtros para grasa y lo expulsa al exterior a través de una tubería de salida. Con esta versión los filtros de carbono no son requeridos.

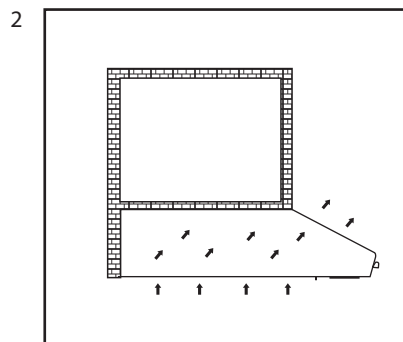

instalación

Antes de comenzar la instalación, para mejor manejo de la campana, aconsejamos retirar las mallas metálicas o los filtros metálicos, (depende del modelo que haya elegido).

Para retirar la malla metálica **figura 3** Presione los dos topes al interior de la campana y voltee la malla hasta que pueda retirarla.

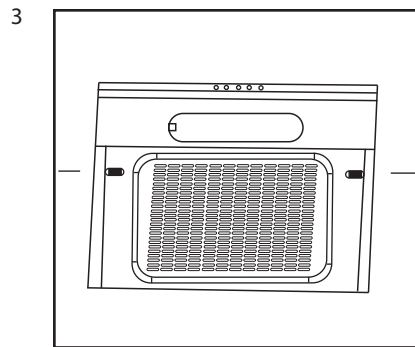

instalación en la versión conductora:

Antes de fijar, la tubería exterior para la evacuación del aire al exterior debe de instalarse. Utilice una tubería de salida con longitud mínima indispensable; mínimas flexiones posible (ángulo máximo de flexión: 90°); materiales certificados (de acuerdo al estado); y tan suave como sea posible en el revestimiento interior. Es también muy aconsejable evitar cualquier cambio drástico con la sección transversal de la tubería (diámetro recomendado >: 125 mm) Para evacuación del aire al exterior siga todas las instrucciones proporcionadas en la hoja de "Precauciones".

Elija la posición del agujero para la tubería de salida. La perforación puede realizarse en la pared o en el techo, Tome en cuenta que la campana puede expulsar aire a través del orificio de salida **B** **figura 4** o a través del orificio superior **A**.

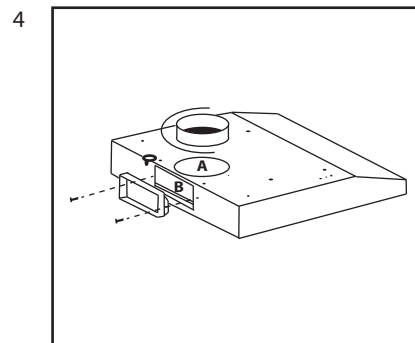

Seleccione el tipo más adecuado a sus necesidades y proceda a montar la tapa **figura 5** en la apertura. Si se selecciona para la evaluación de aires **B**: coloque la tapa en la apertura **A** y gire en sentido contrario a las manecillas del reloj hasta que encaje. De otro modo la apertura **A** no necesita la tapa.

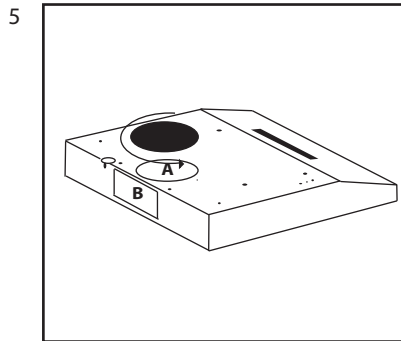

Perfore el agujero en la pared para la salida de aire (diámetro mínimo de 125 mm (referente a la **figura 6** donde las medidas para las distintas posibilidades se indican).

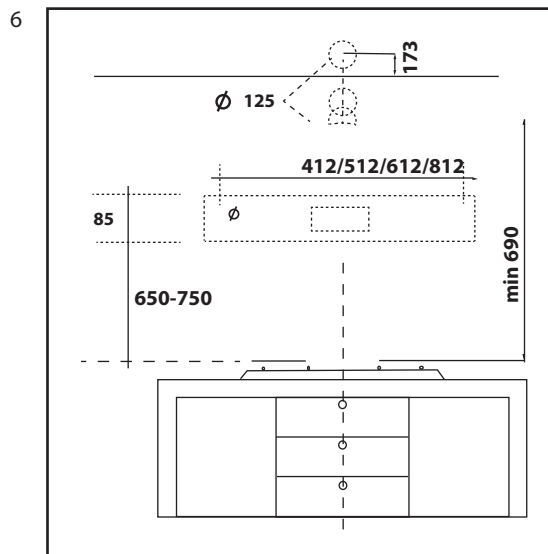

Prepare una fuente de poder adecuada. Para la conexión eléctrica siga todas las otras precauciones en la hoja de precauciones.

Proceda a fijar la campana; basado en sus requerimientos, puede fijar la campana en la pared o en una unidad dentro de su cocina.

IMPORTANTE: RESPETE LA DISTANCIA ENTRE EL QUEMADOR Y LA PARTE INFERIOR DE LA CAMPANA, QUE DEBE SER DE AL MENOS 65 CM.

fijación a la pared

Si utiliza la abertura **A** para la salida de aire a través de la pared, antes de fijar la campana a la pared, perforo un agujero de 125 mm de diámetro en la unidad de la pared **figura 7**.

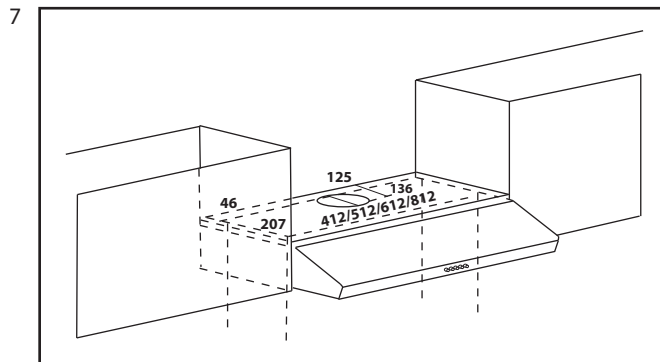

En cualquier caso, verifique la posición de la salida de poder y considere donde correrá el cable de alimentación, puesto que requiere de hacer una perforación en la unidad de pared para acomodarla. Dibuje una línea en la pared en sentido vertical con respecto al quemador. Marque los cuatro agujeros para perforar en la pared, respetando las distancias indicadas en la **figura 8**.

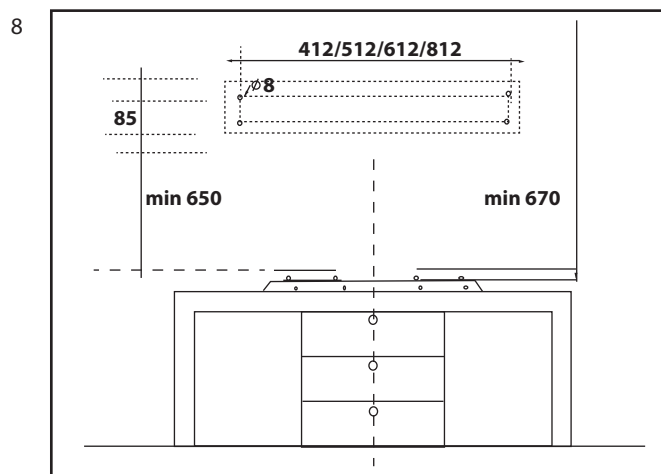

Realice los 4 agujeros y encaje los 4 taquetes provistos en el equipo. Tome dos de los tornillos provistos **figura 9 G** e insértelos en los taquetes superiores sin atornillarlos por completo.

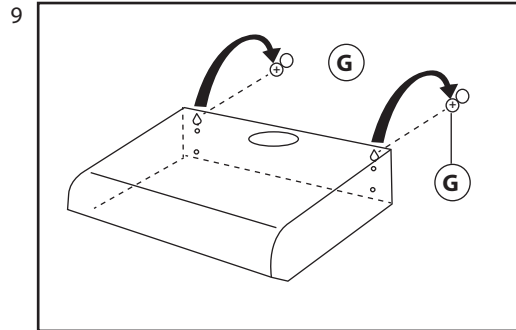

Cuelgue la campana en los dos tornillos. Trabajando desde el interior de la campana, atornille por completo estos dos tornillos. Ahora proceda con la fijación final acomodando los otros dos tornillos **H figura 10**.

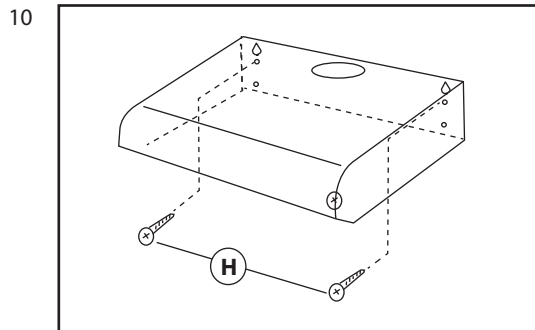

Conecte un tubo flexible a la brida de la campana, utilizando una grapa metálica para mangueras. Las grapas de la tubería y la manguera no se encuentran incluidas. Realice la conexión eléctrica.

fijación bajo la unidad de pared

1. Si utiliza la apertura superior **B** para la salida del aire a través de la unidad de pared, antes de fijar la campana a la unidad, perforo un orificio con un diámetro de 125 mm en la unidad de pared **fig. 7** en cualquier caso, verifique la posición de la toma de corriente y considere por donde correrá el cable de alimentación, puesto que podría ser necesario perforar un orificio en la unidad de pared para alojarlo.
2. Perfore 4 orificios en la unidad de pared, respetando la distancia indicada en la **fig. 7**.
3. Empuje la campana hacia arriba contra la unidad de pared e inserte 4 tornillos operando desde el interior de la unidad (los 4 tornillos no están incluidos).
4. Conecte una manguera flexible a la brida de la campana utilizando una abrazadera metálica para manguera (la manguera y las abrazaderas no están incluidas).
Realice la conexión eléctrica.

la instalación está completa.

le recomendamos:

1. Verifique que la placa conductora/filtradora se encuentre en la posición adecuada:
La pantalla se encuentra en la unidad de motor y debe posicionarse hacia el símbolo **P** en el caso de instalar en la versión conductora **figura11**.

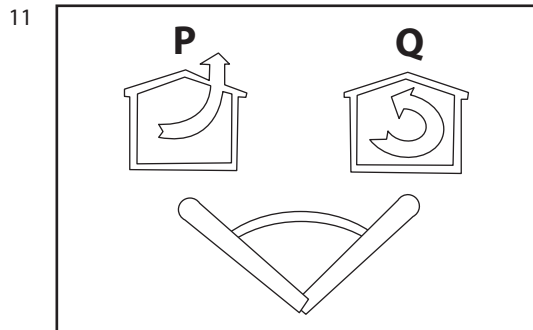

2. Recuerde también que el uso de filtros de carbón activado no es necesario con la versión conductora; si estos se encuentran instalados, retírelos y proceda de acuerdo a lo indicado para el tipo de modelo adquirido.
3. La campana utiliza un filtro de carbón activado de tipo panel **figura 12A** retire el filtro del carbón activado removiendo primero que todo los dos retenedores para filtro etiquetados **M**.

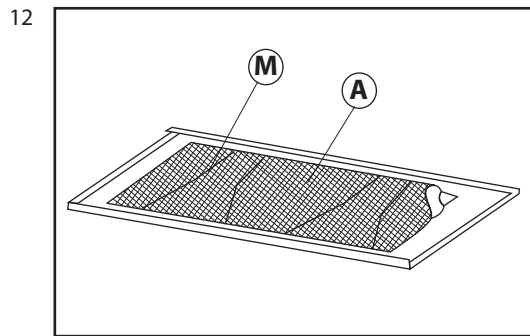

instalación en la versión filtradora

Prepare un suministro de poder adecuado. Para la conexión eléctrica, siga todas las instrucciones en la hoja de "precauciones".

Las dos aberturas **A y B** sobre la campana **figura 5** Deben de estar cerradas, ya que el aire se recircula en la habitación a través de las ventilas frontales.

Proceda con la fijación de la campana: basado en sus requerimientos, puede acomodar la campana sobre la pared o sobre una unidad de pared en su cocina.

IMPORTANTE: RESPETE LA DISTANCIA ENTRE EL QUEMADOR Y LA PARTE INFERIOR DE LA CAMPANA, QUE DEBE SER DE AL MENOS 65 CM.

fijación a la pared

Antes de fijar la campana a la pared, verifique la posición de la fuente de poder y considere por donde transitará el cable de alimentación, ya que es probable que tenga que realizarse un orificio en la unidad tipo pared para acomodarlo. Dibuje una línea en la pared en sentido vertical con el quemador. Marque 4 puntos señalando los orificios que se practicarán en la pared, respetando las distancias indicadas en la **figura 4**. Realice los 4 orificios y coloque dentro los taquetes provistos con el equipo. Tome dos de los tornillos provistos con el equipo **figura 9 G** e insértelos en los dos taquetes superiores sin atornillarlos por completo. Coloque provisionalmente la campana sobre estos dos tornillos; trabajando desde el interior de la campana, apriete estos dos tornillos por completo. Ahora proceda con la fijación final colocando los otros dos tornillos **H figura 10**. Realice la conexión eléctrica.

fijación a una unidad tipo pared

Antes de fijar la campana a una unidad tipo pared, verifique la posición de la fuente de poder y considere el lugar por el que se colocará el cable de alimentación, ya que probablemente deba practicarse un orificio en la pared para acomodarlo. Perfore 4 orificios en la unidad tipo pared, respetando la distancia indicada en la **figura 7**. Empuje la campana contra la unidad de pared e inserte los cuatro tornillos trabajando siempre desde el interior de la campana. Realice la conexión eléctrica.

la instalación está completa.

le recomendamos:

1. Verifique que la palanca conductora/filtradora se encuentre en la posición adecuada:
La palanca se encuentra en la unidad de motor y debe posicionarse hacia el símbolo **Q** en caso de instalar en la versión filtradora **figura 11**.
2. Recuerde también que los filtros de carbón activado deben usarse en el caso de la versión filtradora; verifique si dichos filtros se encuentran ya fijos; si es necesario, proceda a fijarlos como sigue, dependiendo el tipo de modelo que ha adquirido;
3. La campana contiene un filtro de carbón activado de tipo panel **figura 11**, coloque el filtro de carbón activado y asegure los dos retenedores del filtro para mantenerlo en posición.
nota:
 - El aire expulsado no debe descargarse en una tubería que se utilice para desahogar humos de otros aparatos que quemen gas u otros combustibles.
 - Si las instrucciones para la instalación del quemador de gas especifican una distancia mayor a 65 mm, ello también deberá ser tomado en cuenta.
 - Deben acatarse las regulaciones concernientes a la disposición de los vapores del escape.

panel de control

Dependiendo el modelo, la unidad está equipada con los siguientes controles: Controles como en **figura 13**.

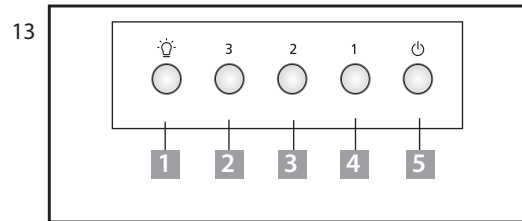

1. interruptor de luz
2. velocidad del ventilador I
3. velocidad del ventilador II
4. velocidad del ventilador III
5. encendido / apagado

filtros para grasa

Dependiendo de la versión, este horno ofrece distintos tipos de filtros para grasa:

filtro metálico de tipo aluminio

como se muestra en la **figura 14 N**. Este es un filtro metálico y está posicionado en el interior de la malla metálica; el filtro debe ser periódicamente limpiado, dependiendo de la extensión de la operación (por lo menos cada dos meses). Limpie el filtro con detergente neutro. Para remover el filtro, primero retire la malla metálica empujando los dos topes hacia el interior de la campana **figura 3**; a continuación, retire los dos retenedores de filtro en el interior de la malla metálica y retire el filtro metálico de tipo panel.

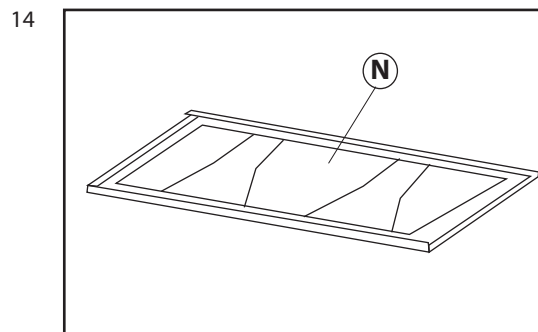

filtro sintético de tipo panel

(como se muestra en la **figura 15P**: este filtro está hecho de fibras blancas sintéticas y se localiza en el interior de la malla metálica. No puede limpiarse, pero debe ser reemplazado de tiempo en tiempo de acuerdo al uso (por lo menos cada dos meses) para remover el filtro, primero que nada, remueva la malla metálica, empuje los dos topes hacia el interior de la campana **figura 3**; a continuación, remueva los dos retenedores de filtros en el interior de la malla metálica y retire el filtro sintético de tipo panel.

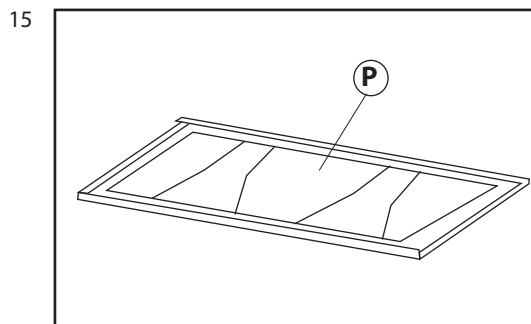
**filtros de carbón**

los filtros de carbón deben de reemplazarse periódicamente dependiendo de la intensidad del uso, en promedio cada 6 meses. Para remover los filtros de carbono, proceda de acuerdo a lo siguiente, dependiendo del modelo adquirido:

- La campana contiene un filtro de carbón activado tipo panel **figura 12**, retire el filtro de carbono moviendo antes que nada los dos retenedores de filtro etiquetados con **M**.

iluminación

Para acceder a las lámparas incandescentes, empuje el pestillo para remover la cubierta de la lámpara y posteriormente reemplace las lámparas.

⚠ PRECAUCIÓN:

ESTE APARATO NO ESTÁ INDICADO PARA SU USO EN NIÑOS PEQUEÑOS O PERSONAS FRÁGILES SIN SUPERVISIÓN. DEBE SUPERVISARSE A LOS NIÑOS PEQUEÑOS PARA ASEGURARSE QUE NO JUEGUEN CON EL PARATO. NO APLIQUE LLAMAS DIRECTAS BAJO LA CAMPANA. SI EL CABLE DE ALIMENTACIÓN SE ENCUENTRA DAÑADO, DEBE SER REMPLAZADO POR EL FABRICANTE, SU AGENTE DE SERVICIO AUTOLIZADO O PERONAL SIMILARMENTE CLAIFICADO PARA EVITAR RIESGOS A LA SALUD.

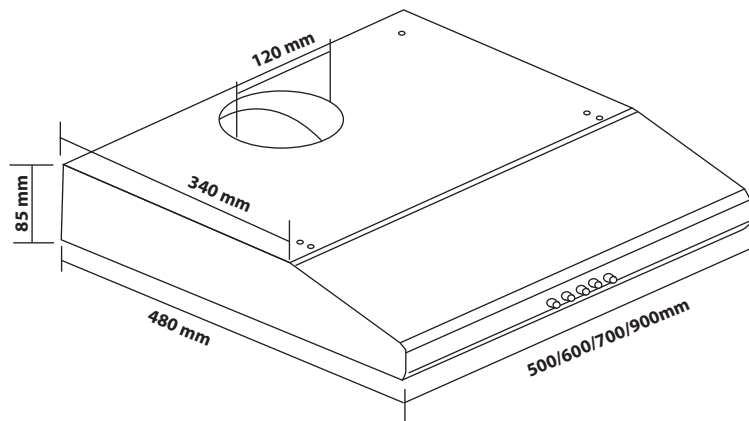
dimensiones

especificaciones técnicas

Modelos: CMU6020PI0, CMU6020PB0, CMU9020PI0

Tensión nominal	220 V~
Frecuencia nominal	60Hz
Potencia nominal	120 W
Iluminación	1x25W
Capacidad de succión	210m ³ /hr

Póliza de garantía

Datos de identificación del producto

Este formulario debe ser llenado por el distribuidor.

Producto: _____ Número de serie: _____
 Marca: _____ Distribuidor: _____
 Modelo: _____ Firma o sello del
 establecimiento
 Fecha en la que el consumidor
 recibe el producto _____

Mabe, garantiza este producto en todas sus piezas, componentes y mano de obra por el tiempo de 1 año en su producto final -contado a partir de la fecha de recepción de conformidad del consumidor final- contra cualquier defecto de fabricación y funcionamiento durante el uso normal y doméstico de este producto. Incluye los gastos de transportación del producto que se deriven del cumplimiento de esta póliza dentro de su red de servicio. Esta garantía ampara únicamente el modelo, marca y serie referidos en los "datos de identificación del producto", ubicado en la parte superior del presente documento.

Conceptos cubiertos por la garantía

Defectos de fabricación que impidan total o parcialmente el correcto funcionamiento del aparato que se presente dentro de los términos de vigencia de esta garantía.

Esta garantía ampara todas las piezas y componentes del producto e incluye la mano de obra, así como el reemplazo de cualquier pieza o componente defectuoso sin costo adicional para el consumidor. Se incluyen también los gastos de transportación del producto que deriven del cumplimiento de la presente, dentro de cualquiera de nuestros centros de servicio indicados en el listado que se incluye en esta póliza.

La garantía no podrá hacerse efectiva en los siguientes casos:

- Quando el producto se hubiese utilizado en condiciones distintas a las normales.
- Quando el producto no hubiese sido operado de acuerdo con el instructivo de uso que se le acompaña.
- Quando el producto hubiese sido alterado o reparado por personas y/o talleres de servicio no autorizado por Mabe.

Procedimiento para hacer efectiva la garantía

Para hacer efectiva la presente garantía, el consumidor deberá presentar esta póliza debidamente sellada por el establecimiento que vendió el producto, o la factura o recibo o comprobante con los datos de identificación de producto que se describen en esta póliza, en cualquiera de nuestros Centros de Servicio Técnico referidos en la presente póliza o llamando a los teléfonos del directorio incluido en este documento, en donde también los consumidores podrán obtener las partes, consumibles y accesorios correspondientes.

Centros de servicio técnico en México en donde los consumidores pueden hacer efectiva la garantía, obtener partes, componentes, consumibles y accesorios.

- Acapulco
Virgilio Uribe #26 Fracc. Costa Azul entre Andrés Sufrend y Jaime Cook
39850 Acapulco, Guerrero (01.744) 482.8075 y (01.744) 482.9045.
- Aguascalientes
Jardín del Encino #416. Lindavista
20270 Aguascalientes, Ags. (01.449) 978.7395
- Cancún
Av. Miguel Hidalgo Reg. 92 Manzana 47 Lote 10
77516 Cancún, Quintana Roo (01.998) 880.0760, 0820 y 0965
- Cd. Juárez
Porfirio Díaz #852 ExpHipódromo
32330 Cd. Juárez, Chihuahua (01.656) 616.0418, 0453 y 0454
- Cd. Victoria
21 Olivia Ramírez #1333 Col. Pedro J. Méndez
87040 Cd. Victoria, Tamaulipas (01.834) 314.4830
- Culiacán
Blvd. E. Zapata #1585 Pte. Fracc. Los Pinos
80120 Culiacán, Sinaloa (01.667) 717.0353, 0458 y 714.1366
- Chihuahua
Av. Tecnológico #6107 Col. Lagos
31110 Chihuahua, Chihuahua (01.614) 413.7901, 7012 y 3693
- Guadalajara
Av. Inglaterra #4120 Guadalajara Technology Park
45010 Zapopan, Jalisco (01.33) 3669.3125
- Cabo San Lucas
Villas del Pacífico manzana 9 lote 38 Fracc. Portales
23473 Cabo San Lucas, B.C.S. (01.624) 146.4024
- León
Prolongación Juárez #2830-B, Plaza de Toros
37450 León, Guanajuato (01.477) 770-0003, 06 y 07
- Mérida
Calle 22 #323 X 13 y 13a. Ampliación Cd. Industrial
97288 Mérida, Yucatán (01.999) 946.0275, 0916, 3090, 3428 y 3429
- Ciudad de México, Norte
Prof. Ings. Militares #156 San Lorenzo Tlaltenango
11210 Ciudad de México (01.55) 5227.1000
- Ciudad de México, Oriente
Oriente 140-A #189 1er. piso esq. Norte 21
Col. Moctezuma 2da. Sección
15500 (01.55) 5785.5997 y 2643.5042
- Ciudad de México
Av. División del Norte #3281 Col. La Candelaria, Del. Coyacán entre Arbol del Fuego y Pacífico
04380 Ciudad de México (01.55) 5627.1033 y 1674.4886
- Monterrey
Carretera Miguel Alemán km 5 Vista sol
67130 Cd. Guadalupe, N.L. (01.81) 8369.7990
- Piedras Negras
Daniel Farias #220 Norte Buenavista
26040 Piedras Negras, Coahuila (01.878) 783.2890
- Puebla
Calle 24 Sur #3532 (entre 35 y 37 Ote.)
Col. Santa Mónica
72540 Puebla, Puebla (01.222) 264.3731, 3490 y 3596
- Querétaro
Av. 5 de Febrero #1325 Zona Industrial Benito Juárez
76120 Querétaro, Qro. (01.442) 211.4741, 4697 y 4731
- Reynosa
Calle Dr. Puig #406 entre Dr. Calderón y Dr. Glz.
Col. Doctores
88690 Reynosa, Tamaulipas (01.899) 924.2254 y 924.6220
- San Luis Potosí
Manzana 10, Eje 128 s.n. Zona Industrial del Potosí
78090 San Luis Potosí, S.L.P. (01.444) 826.5688
- Tampico
Venustiano Carranza #502 Pte. Col. Centro
89400 Cd. Madero, Tamaulipas (01.833) 215.4067, 216.4666 y 216.2169
- Tijuana
Calle 17 #217 Libertad Parte Alta
22300 Tijuana, B.C. (01.664) 682.8217 y 19
- Torreón
Blvd. Torreón-Matamoros #6301 Ote.
Gustavo Díaz Ordaz
27080 Torreón, Coahuila (01.871) 721.5010 y 5070
- Veracruz
Paseo de Las Américas #400 esq. Av. Urano, Centro comercial Plaza Santa Ana
Predio Collado Botica
94298 Boca del Río, Veracruz (01.229) 921.1872, 2253, 9931 y 9934
- Villahermosa
Calle Carlos Green #119-C casi esq. con Av. Gregorio Méndez ATASTA
86100 Villahermosa, Tabasco (01.993) 354.7350, 7382, 7392 y 7397

El especialista en servicio de línea blanca

serviplus®

Tel. sin costo (dentro de México): 01 461 4717200
01 461 4717300

Internet: www.serviplus.com.mx

Recuerde que su producto está respaldado por SERVIPLUS, la empresa líder en Servicio para línea blanca, donde siempre encontrará el trato amable de profesionales dispuestos a resolver cualquier falla en el funcionamiento de su producto.

Además de respaldar la garantía de su producto, Serviplus le ofrece los siguientes servicios:

- Instalación de línea blanca
- Reparaciones con cargo para aparatos fuera de garantía
- Contratos de extensión de garantía
- Venta de refacciones originales

Ciudad de México
01-55-5227-1000

Monterrey
01-81-8369-7990

Guadalajara
01-33-3669-3125

Costa Rica
(506) 2277.2100

El Salvador
(503) 2527.9301
(503) 2208.1786

Honduras
(504) 221.0034
(504) 221.1285

Panamá
(507) 261.3911
(507) 261.3397

Ecuador
1800.73.7847

Guatemala
(502) 6685.6769
(502) 6685.6771

Nicaragua
(505) 2249.7867
(505) 2249.6952

Venezuela
(0501) 737.8475

Importado y/o comercializado por:

México
Mabe S.A. de C.V.
R.F.C.: MAB911203RR7
Paseo de Las Palmas #100
Col. Lomas de Chapultepec 1 Sección
Delegación Miguel Hidalgo
Ciudad de México, C.P. 11000
Teléfonos de servicio:
01.800.9029.900

Colombia
Mabe Colombia S.A.S.
Carrera 21 No. 74-100
Parque industrial Alta Suiza
Manizales - Caldas, Colombia
U.A.P. #141 de la DIAN
Teléfonos de servicio:
1.800.516.223

Perú
Calle los Antares nro. 320 torre A
of. 701
Urb. La Alborada Santiago de Surco
Lima - Perú C.P. Lima 33
RUC 20193670600

Chile
Comercial Mabe Chile Ltda.
Av. Presidente Riesco No. 5711
piso 14, oficina 1403
Las Condes, Santiago, Chile
Teléfonos de servicio:
01.600.364.3000 / 376.8649

Ecuador
Mabe Ecuador
KM 14 ½ Vía Daule
Guayaquil - Ecuador
RUC: 0991321020001
Teléfono de servicio:
1.800.737.847

Venezuela
Mabe Venezuela C.A.
Av. Sanatorio del Avila, Urb.
Boleíta Norte, Edif. La Curacao
piso 1 al 3,
Caracas, zona postal 1060
RIF: J-00046480-4
Teléfono de servicio:
(501) 737.8475

serviciomabe

el mejor servicio para la mejor marca

io mabe

mabe

Centrais

Servicio exclusivo para Argentina, Chile,
Colombia, Ecuador y Perú

Argentina:
0800.666.6523

Chile: 123.0020.3143
Santiago de Chile: 2618.8346
www.serviciomabe.cl

Colombia:
Bogotá: 508.7373
Cali: 620.7363

Resto del país: 01.800.518.3227
www.serviciomabe.com.co

Ecuador
1800.00.0690
www.mabe.com.ec

Perú: 0800.78.188
Lima: 706.2952
www.mabe.com.pe

Certificado de garantía

Durante el plazo de 12 meses a partir de la fecha de compra de este aparato, KRONEN INTERNACIONAL S.A. fabricante y/o importador de este producto, garantiza y se compromete frente al comprador original a reparar o reponer la pieza cuya defectuosidad obedezca a causas de fabricación. Se entiende por reponer a la sustitución de la pieza por otra igual o similar a la original y que a juicio de KRONEN INTERNACIONAL S.A. asegure el correcto funcionamiento de la unidad, no obligándose la Empresa al cambio de la unidad completa.

La garantía quedará anulada si los defectos, faltas mecánicas o deterioros fueran ocasionados por uso abusivo, mal manejo y exceso o caída de tensión.

Caducará igualmente la validez de este certificado en los casos de culpa del adquirente, intervención de personal extraño al servicio técnico autorizado, cambio de propiedad, cambio de domicilio no informado, enmiendas o raspaduras en los datos consignados en este certificado o la factura de compra.

Las reparaciones se realizarán en un plazo máximo de (30) días a partir del recibo fehaciente de solicitud de reparación en nuestro Departamento de Servicio Técnico o Centro de Servicio Autorizado, quienes le otorgarán el número de "orden de servicio" correspondiente.

Este plazo podrá ampliarse por razones de fuerza mayor y casos fortuitos, debiendo previamente comunicarlo el Servicio al usuario.

En el caso de que las reparaciones no puedan efectuarse en el domicilio del comprador original, KRONEN INTERNACIONAL, S.A. se hará cargo de los costos del flete y seguro necesarios para el traslado del producto a nuestros talleres o Centros de Servicio Autorizados en un radio máximo de 50 km. de los mismos.

Toda intervención de nuestro personal realizada a pedido del comprador, dentro del plazo de esta garantía, que no fuera originada por falta o defecto cubierto por este certificado, deberá ser abonada por el interesado de acuerdo a la tarifa vigente.

Se deja constancia que la garantía no cubre daños ocasionados al interior y exterior del gabinete producidos por roturas, golpes, rayaduras, caídas, etc., como así tampoco los plásticos y accesorios, las lámparas, ni los daños ocasionados por deficiencias o interrupciones que afecten el circuito eléctrico de conexión, o si los daños fueran producidos por causa de fuerza mayor o caso fortuito, y los ocasionados por mudanzas o traslados.

En ningún caso KRONEN INTERNACIONAL S.A. asume responsabilidad por ningún daño y/o perjuicio, sea directo y/o indirecto que pudiesen sufrir el adquirente, usuarios o terceros en relación al bien, no pudiendo interpretarse esta garantía como generadora de obligaciones distintas a las expresamente indicadas en el presente certificado de garantía.

RESPONSABILIDAD NORMAL DEL COMPRADOR ORIGINAL

- Para que este certificado sea válido es imprescindible que el usuario acredite ante el servicio técnico autorizado por KRONEN INTERNACIONAL S.A. la fecha de compra mediante la factura oficial de compra del aparato, KRONEN INTERNACIONAL S.A. se reserva el derecho de cotejar la exactitud de estos datos contra los registros de control de salida de la Empresa.
- Que los talones de la garantía sean completados con todos los datos solicitados, y el sello del comercio vendedor. Es de su interés exigirle al mismo que complete los datos que se solicitan en este certificado en el momento de la compra y guardarlo prolijamente, es único medio para gozar de esta garantía.
- Antes de instalar y usar el aparato, leer cuidadosamente el manual de instrucciones, uso e instalación que se adjunta y respetar sus indicaciones.
- Conectar correctamente el toma de alimentación previsto con conexión de cable a tierra.
- Verificar que la tensión de línea corresponda a 220 V y 50 Hz.

IMPORTANTE

- El presente certificado anula cualquier otra garantía implícita o explícita por la cual y expresamente no autorizamos a ninguna otra persona, sociedad o asociación a asumir por nuestra cuenta ninguna responsabilidad con respecto a nuestros productos.
- Hacemos constar que esta unidad ha sido diseñada para uso familiar, por tal motivo su uso comercial, industrial o afectación a cualquier otro tipo de utilización no está amparada por esta garantía.
- Cualquier gestión judicial a que pudiera dar lugar la presente, será resuelta ante la Justicia Ordinaria de la Capital Federal.

Identificación de la unidad

Propietario: _____

Lugar y fecha de compra: _____ Factura No.: _____

Firma y sello de la casa vendedora: _____

REGISTRO DEL CERTIFICADO DE GARANTÍA

Identificación de la unidad:

Nombre del propietario: _____

Calle: _____ No.: _____

Localidad: _____ Código postal: _____

Provincia: _____ Teléfono: _____

No. factura: _____ Fecha de compra: _____

Casa vendedora: _____

CERTIFICADO DE GARANTÍA

1 AÑO

CERTIFICADO DE GARANTÍA

1. COMERCIAL MABE CHILE LTDA. garantiza al comprador que el artefacto vendido ha sido revisado y comprobado su funcionamiento bajo condiciones normales de uso doméstico.

2. COMERCIAL MABE CHILE LTDA. se obliga durante el término de un año contado a partir de la fecha de compra de; producto a reparar sin costo alguno las fallas causadas por defectos de los materiales, componentes o por defectos de fabricación.

Para hacer uso de esta garantía el cliente debe contar con la boleta, factura de compra o la guía de despacho respectiva.

Para solicitar servicio por parte de COMERCIAL MABE CHILE LTDA., el cliente debe contactar nuestro call center al número 376.8649 en la región metropolitana, al 600-364-3000 para el resto del país o en el sitio Web www.serviciomabe.cl

Así mismo, COMERCIAL MABE CHILE LTDA. se entiende autorizada para efectuar una revisión técnica del artefacto previa a la orden de reparación y/o sustitución del mismo. En todo caso el comprador conviene expresamente en que la sustitución del artefacto solo se procederá en caso de que, a pesar de la intervención técnica autorizada, el defecto sea de tal naturaleza que no sea factible su reparación, a juicio de COMERCIAL MABE CHILE LTDA.

3. EXCLUSIONES DE GARANTÍA: Esta garantía no cubre los daños causados por mal trato, accidente, por transporte, uso diferente al indicado en las instrucciones de manejo, por causas de las condiciones ambientales en que se instale o daños por uso inapropiado del artefacto como uso industrial o comercial en restaurantes, hoteles, moteles, lavanderías, hogares de acogida, casas de reposo, fábricas. Tampoco cubre averías causadas por el empleo de energía eléctrica diferente a la especificada, daños causados por fluctuaciones de voltaje o ciclaje, o por causas fuera del control de COMERCIAL MABE CHILE LTDA. como corto circuito, sobrecargas accidentales en la línea de alimentación o sobrecargas por causa de descargas eléctricas, intervención técnica no autorizada, y en fin, cualquier otra causa semejante a las anteriores.

En el caso de incurrir en destapes de bomba de lavadora, corrección de instalaciones que afecten el funcionamiento correcto del producto hechas por personal ajeno a COMERCIAL MABE CHILE LTDA., deben ser pagadas por el consumidor final al servicio técnico asignado para atenderlo.

4. CANCELACION DE LA GARANTÍA: Este certificado quedará automáticamente cancelado por las siguientes causas:

- a) Intervención técnica del artefacto por personas no autorizadas por COMERCIAL MABE CHILE LTDA., ya sea en la instalación o reparación de los productos que requieren ser intervenidos o abiertos para su correcto funcionamiento como son los equipos de Aire Acondicionado, Máquinas Lavadoras y Secadoras de uso comercial o Doméstico y cualquier producto comercializado por la compañía.
- b) Por eliminación o modificación de los números de serie o la rotura de cualquier sello que el artefacto lleva.
- c) Por la alteración o falsedad de la información suministrada en este certificado.
- d) Por el vencimiento del término de vigencia de la garantía.

5. COMERCIAL MABE CHILE LTDA. no asumirá, ni autoriza asumir a su nombre otras obligaciones en relación con la venta de artefactos o cualquiera de sus partes, diferentes a las contempladas en este certificado.

ADVERTENCIA

Las visitas de nuestros técnicos por causas injustificadas, dan lugar al pago por parte del usuario del valor correspondiente al transporte y el tiempo del técnico.

Rogamos por lo tanto, antes de solicitar un servicio, comprobar todos los puntos acerca del funcionamiento indicados en el manual de instrucciones.

mabe

serviciomabe
El especialista en línea blanca

mabe



INRESA

Información adicional en póliza de garantía Colombia

- Mabe garantiza la disponibilidad de repuestos por cinco (5) años.
- El cubrimiento de los gastos de transportación podrían variar dependiendo de la localidad del usuario final.

Cancelación de la garantía

El amparo bajo la garantía quedará automáticamente cancelada por las siguientes causas:

- Por la eliminación o modificación del número de serie o la ruptura de cualquier sello que tenga el artefacto.
- Por la alteración de la información suministrada en este certificado o sobre el producto.

Mabe no asumirá ni autorizará asumir a su nombre otras obligaciones en relación con la venta del producto o cualquiera de sus partes, diferentes a las contempladas en este certificado.

ADVERTENCIAS:

- Esta garantía no es de cubrimiento internacional, solo tiene vigencia en el país donde fue adquirido el producto, de acuerdo con los términos establecidos para cada país por parte del fabricante y respetando las leyes de garantía del mismo. Para respaldar el origen del producto, es necesario que el usuario presente el documento de compra o factura, si así se le requiere.
- Pasado un (1) mes a partir de la fecha prevista para la devolución o la fecha en que el consumidor debía aceptar o rechazar expresamente el servicio, y no acuda a retirar el bien, el Centro de Servicio Técnico lo requerirá para que lo retire dentro de los dos (2) meses siguientes a la remisión de la comunicación. Si el consumidor no lo retira, se entenderá por ley que abandona el bien. En dado caso, el Centro de Servicio Técnico dispondrá del mismo conforme con la reglamentación que expida el gobierno nacional para tal efecto. Los gastos que se deriven por el abandono del bien (almacenamiento, bodegaje y mantenimiento), deberán ser asumidos por el consumidor.

IMPORTANTE: Las siguientes condiciones no se consideran como uso normal del aparat por lo que deben tenerse en cuenta para hacer válida esta garantía. La garantía no podrá hacerse efectiva en los siguientes casos:

- El uso del aparato con fines comerciales, de prestación de servicios o cualquier otro propósito que no sea estrictamente doméstico.
- Daños causados por fluctuaciones de voltaje provocadas por corto circuito, sobrecargas accidentales en la línea de alimentación o sobrecargas por causa de descargas eléctricas.
- Daños por uso de partes que no sean genuinas.
- Daños en el producto causados por su transportación, cuando esta sea por cuenta del consumidor.
- Daños al producto causados por accidente, fuego, inundaciones o actos de la naturaleza.
- Cualquier otra condición de instalación y operación diferente a la especificada en el instructivo de uso.
- Daños ocasionados por mal manejo del cliente, por animales (roedores, insectos, otros), por polvo o por causa de las condiciones ambientales en que se instale el producto.

serviciomabe

El especialista en línea blanca

mabe



INRESA

