

## Especificaciones

**Producto:** Refrigerador automático

**Nomenclatura:** MTL442LKLSSO

**EAN / UPC:** 757638377669

**Capacidad:** Bruta: 442 L | Neta 415 L

**Color:** Inox

## Características

Especificaciones técnicas

- Inverter
- Jaladera integrada tipo Pocket
- Gas Refrigerante R600a
- Voltaje: 115 V / 60Hz

Funciones en Display Táctil

- Establecer
- Control de temperatura en enfriador (hasta 2 °C)
- Control de temperatura en congelador (hasta -18°C)

En puerta de enfriador

- 3 anaqueles completos
- 1 anaquel para botellas

En interior de enfriador

- 2 bandejas completas de cristal templado
- Cajón legumbrero con tapa de cristal templado
- Cajón para carnes frías / productos delicados con tapa de cristal templado
- Huevera
- Luz interior LED

En interior de congelador

- 4 charolas deslizables
- 2 cajones transparentes



## Principales beneficios

- Ahorro de energía, mejor conservación y mayor frescura de alimentos, gracias a su Tecnología Home Energy Saver.
- Conserva tus alimentos frescos por más tiempo con Total Fresh Flow.
- Display Digital que permite controlar todas las funciones del refrigerador de manera sencilla e intuitiva.
- Mayor capacidad interior para almacenar todos tus alimentos.



<sup>1</sup> Basado en pruebas internas de consumo de energía de acuerdo al método NTE-INEN-2206 y la norma de etiquetado RTE-INEN-035 vigente. El porcentaje de ahorro está basado en los valores máximos establecidos para ser banda A y puede variar por modelo y condiciones de uso.

\*Aplica únicamente en el compresor. Consulta condiciones y restricciones.

## Especificaciones

**Producto:** Refrigerador automático

**Nomenclatura:** MTL442LKLSS0

**EAN / UPC:** 757638377669

**Capacidad:** Bruta: 442 L | Neta 415 L

**Color:** Inox

## Importante

- Después de realizar un traslado, el refrigerador debe de dejarse reposar por un mínimo de 8 horas<sup>2</sup> antes de conectarse.
- Posteriormente se debe dejar conectado 8 horas<sup>2</sup> más para que alcance la temperatura ideal antes de meter los alimentos.

## Diagrama y medidas de instalación

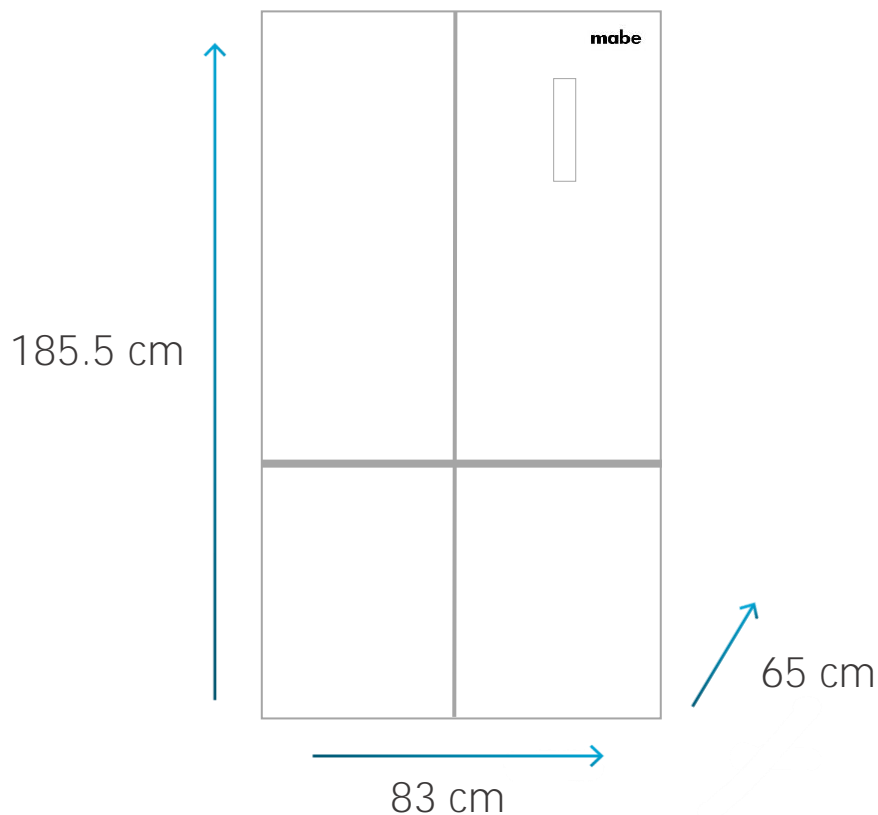

## Medidas y pesos

sin empaque	Alto: 185.5 cm	Ancho: 83 cm	Profundo: 65 cm	Peso: 83 kg
con empaque	Alto: 192.5 cm	Ancho: 91 cm	Profundo: 69.5 cm	Peso: 92 kg

<sup>1</sup> Basado en pruebas internas de consumo de energía de acuerdo al método NTE-INEN-2206 y la norma de etiquetado RTE-INEN-035 vigente. El porcentaje de ahorro está basado en los valores máximos establecidos para ser banda A y puede variar por modelo y condiciones de uso.

<sup>2</sup> Consultar manual de usuario.

**Especificaciones**

**Producto:** Refrigerador automático

**Nomenclatura:** MTL442LKLSS0

**EAN / UPC:** 757638377669

**Capacidad:** Bruta: 442 L | Neta 415 L

**Color:** Inox

## Energía

Marca	Mabe
Modelo	MTL442LKLSS0
Tipo de artefacto	Refrigerador sin escarcha, congelador inferior(5)
Menor Consumo	
Consumo de energía(KWh/año)	511
<i>El consumo real varía dependiendo de las condiciones de uso del artefacto y su localización</i>	1,23
Indice de eficiencia energética (KWh/año) / litros	1,23
Clase de clima	Subtropical(ST)
Clasificación del compartimiento de baja temperatura	
Volumen neto total (Litros)	415
Volumen neto del compartimiento de alimentos frescos (Litros)	290
Volumen neto del congelador (Litros)	125

Compare este artefacto con otros de similares características (tipo, clase, volumen neto total)

Esta etiqueta no debe retirarse del producto hasta que haya sido adquirido por el consumidor final.

<sup>1</sup> Basado en pruebas internas de consumo de energía de acuerdo al método NTE-INEN-2206 y la norma de etiquetado RTE-INEN-035 vigente. El porcentaje de ahorro está basado en los valores máximos establecidos para ser banda A y puede variar por modelo y condiciones de uso.