

Especificaciones

Producto: Refrigerador automático

Nomenclatura: MSE521QMLSS0

UPC / EAN: 757638377881

Capacidad: Bruta 565 L | Neta 518 L

Color: Inox

Características

Especificaciones técnicas

- Jaladera integrada tipo Pocket
- Compresor TecInverter
- Gas refrigerante R600a
- 110 - 120V / 60Hz

Funciones en Display Táctil

- Smart
- Eco
- Super Cooling
- Super Freezing
- Control de temperatura en enfriador
- Control de temperatura en congelador
- Alarma
- Bloqueo de panel

En puerta de enfriador

- Despachador manual para agua de 3 L
- 4 anaqueles completos

En interior de enfriador

- 3 bandejas de cristal templado
- 1 cajón transparente con tapa de cristal templado
- 1 cajón transparente
- Luz LED

En puerta de congelador

- 4 anaqueles completos

En interior de congelador

- 3 bandejas de cristal templado
- 1 cajón transparente con tapa de cristal templado
- 1 cajón transparente
- Luz LED

Principales beneficios

- Compresor TecInverter de velocidad variable que brinda un funcionamiento más eficiente alcanzando la temperatura ideal en menos tiempo.
- Display Digital que permite controlar todas las funciones del refrigerador de manera sencilla e intuitiva.
- Gran capacidad interior para almacenar todo lo que necesites sin preocuparte por el espacio.



Energía		MARCA
Marca	Mabe	MABE
Modelo	MSE521QMLSS0	MSE521QMLSS0
Tipo de artefacto	Refrigerador side by side c/ dispensador(B)	
Menor Consumo		A
Consumo de energía (kWh/año)	510	
Índice de eficiencia energética (kWh/año) / litros	0,98	
Clase de Clima	Tropical (T)	
Clasificación del compartimento de baja temperatura	STC	
Volumen neto total (litros)	518	
Volumen neto del compartimento de alimentos frescos (litros)	341	
Volumen neto del congelador (litros)	177	

Compare este artefacto con otros de similares características (tipo, clase, volumen neto total).
Esta etiqueta no debe retirarse del producto hasta que este haya sido adquirido por el consumidor final.

*Basado en pruebas internas de consumo de energía de acuerdo al método NTE-INEN-2206 y la norma de etiquetado RTE-INEN-035 vigente. El porcentaje de ahorro está basado en los valores máximos establecidos para ser banda A y puede variar por modelo y condiciones de uso.

Especificaciones

Producto: Refrigerador automático

Nomenclatura: MSE521QMLSS0

UPC / EAN: 757638377881

Importante

- Después de realizar un traslado, el refrigerador debe de dejarse reposar por un mínimo de 8 horas** antes de conectarse.
- Posteriormente se debe dejar conectado 8 horas** más para que alcance la temperatura ideal antes de meter los alimentos.

Diagrama y medidas de instalación

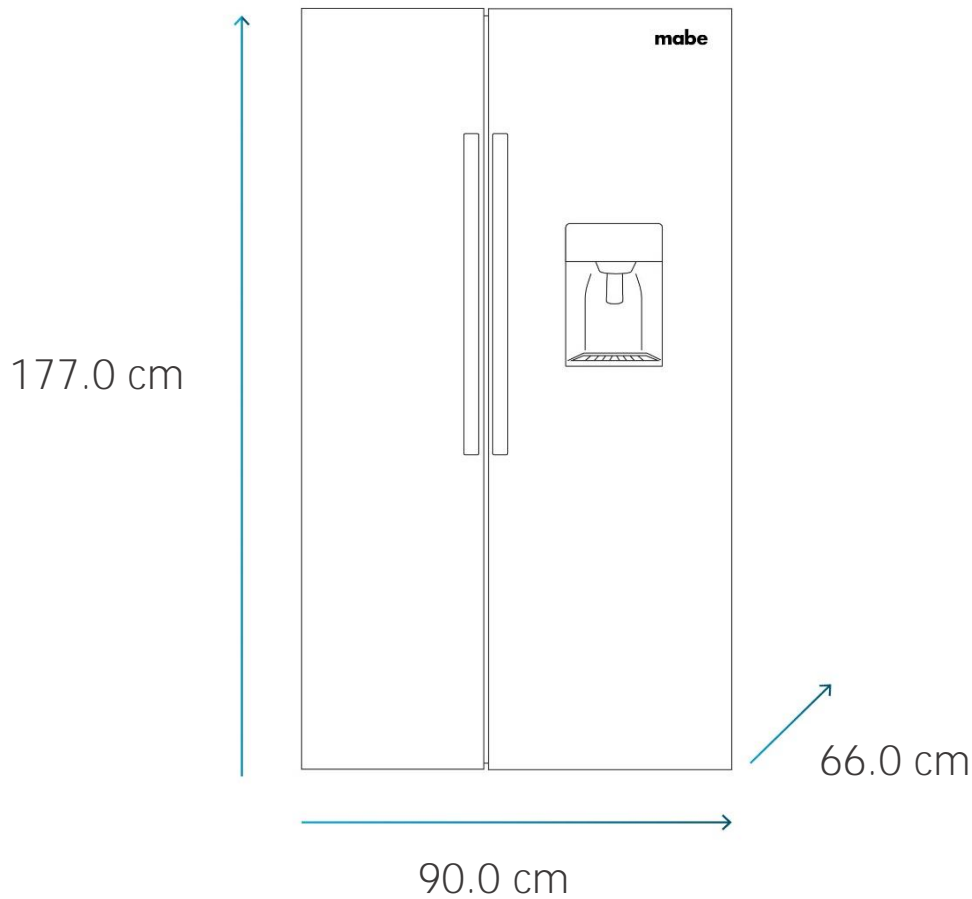

Medidas y pesos

sin empaque	Alto: 177.0 cm	Ancho: 90.0 cm	Profundo: 66.0 cm	Peso: 88 kg
con empaque	Alto: 186.0 cm	Ancho: 97.0 cm	Profundo: 77.0 cm	Peso: 96 kg

*Basado en pruebas internas de consumo de energía de acuerdo al método NTE-INEN-2206 y la norma de etiquetado RTE-INEN-035 vigente. El porcentaje de ahorro está basado en los valores máximos establecidos para ser banda A y puede variar por modelo y condiciones de uso.
**Consultar manual de usuario.