

Especificaciones

Producto: Refrigerador automático

Nomenclatura: MSD518LKRSS0

UPC / EAN: 7502271276069

Capacidad: Bruta 518 L | Neta 511 L

Color: Inox

Características

Especificaciones técnicas

- Tirador integrado en puerta
- Compresor TecInverter
- Gas refrigerante R600a
- 220V / 50Hz

Funciones en Display Táctil

- Establecer
- Control de temperatura en enfriador (Min 6°C, Med 4°C o Máx 2°C)
- Control de temperatura en congelador (Min -18°C, Med -21°C o Máx -24°C)

En puerta de enfriador

- 3 anaqueles completos

En interior de enfriador

- 3 parrillas de cristal templado
- 1 cajón transparente con tapa de cristal templado
- 1 cajón transparente
- Luz LED

En puerta de congelador

- 3 anaqueles completos

En interior de congelador

- 3 parrillas de cristal templado
- 1 cajón transparente con tapa de cristal templado
- 1 cajón transparente
- Ice Twist
- Luz LED

Principales beneficios

- Compresor TecInverter de velocidad variable que brinda un funcionamiento más eficiente alcanzando la temperatura ideal en menos tiempo.
- Display Digital que permite controlar todas las funciones del refrigerador de manera sencilla e intuitiva.
- Gran capacidad interior para almacenar todo lo que necesites sin preocuparte por el espacio.



ENERGIA

Marca Mabe
Modelo MSD518LKRSS0
Tipo de artefacto Refrigerador - Congelador

Más eficiente (Menor consumo)	A
A	
B	
C	
D	
E	
F	
G	
Menos eficiente (Mayor consumo)	
Consumo de energía (kWh/año) El consumo real varía dependiendo de las condiciones de uso del artefacto y su localización. Consumo de energía específico (kWh/año)litro	452,6 0,89
Clase de clima Clasificación del compartimento de baja temperatura	TEMPLADO (N) X
Volumen neto de alimentos frescos (litros)	310
Volumen neto del congelador (litros)	201
Ruido dB(A) re 1 pW	---

Compare este producto con otros de similares características.
Los resultados se obtienen aplicando los métodos de ensayo descritos en las Normas Técnicas Peruanas e internacionales correspondientes.
Esta etiqueta no debe retirarse del artefacto hasta que este haya sido adquirido por el consumidor final.



*Basado en pruebas de consumo de energía de acuerdo con el método IEC 62552:2007 y al anexo 3 sobre etiquetado de eficiencia energética vigente. El porcentaje de ahorro declarado esta referenciado a los límites de eficiencia energética para las bandas A y B, según el DS 009-2017-EM, Anexo 3. Norma IEC62552:2007. El ahorro de este producto podrá variar cuando se compare con el obtenido bajo condiciones normales de uso y dependerá de los hábitos de utilización y condiciones de instalación.

Especificaciones

Producto: Refrigerador automático

Nomenclatura: MSD518LKRSS0

UPC / EAN: 7502271276069

Importante

- Después de realizar un traslado, el refrigerador debe de dejarse reposar por un mínimo de 8 horas** antes de conectarse.
- Posteriormente se debe dejar conectado 8 horas** más para que alcance la temperatura ideal antes de meter los alimentos.

Diagrama y medidas de instalación

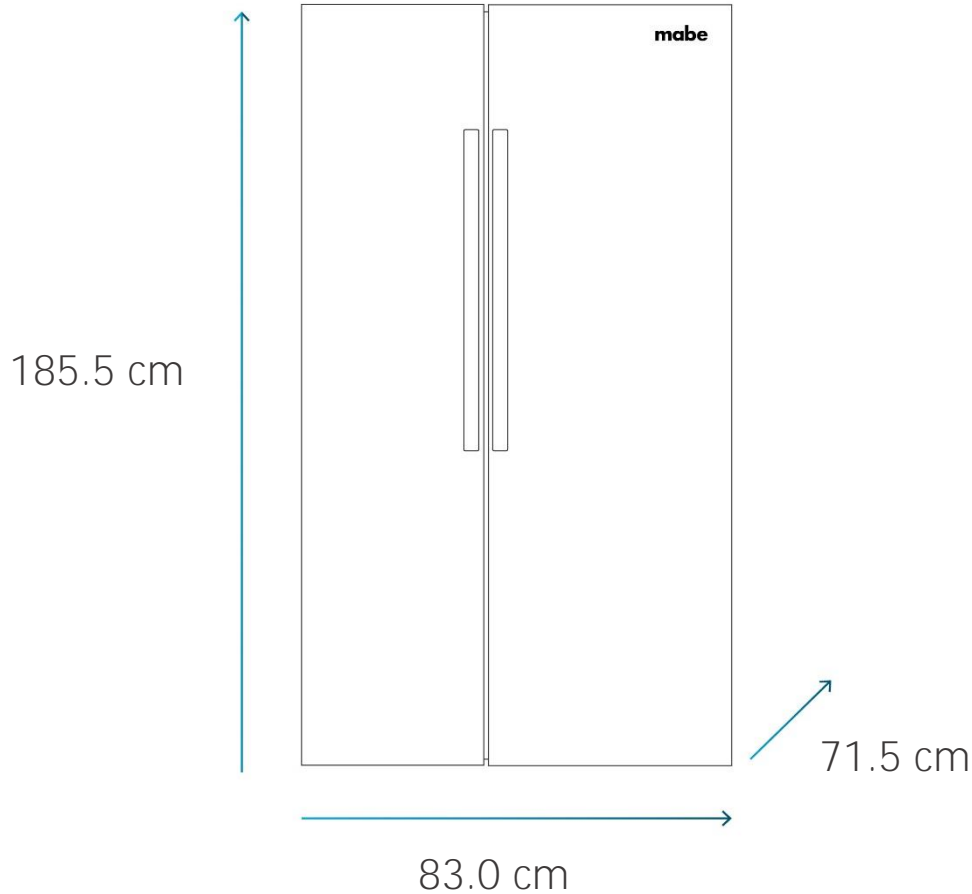

Medidas y pesos

sin empaque	Alto: 185.5 cm	Ancho: 83.0 cm	Profundo: 71.5 cm	Peso: 89 kg
con empaque	Alto: 192.5 cm	Ancho: 92.5 cm	Profundo: 77.5 cm	Peso: 94 kg

*Basado en pruebas de consumo de energía de acuerdo con el método IEC 62552:2007 y al anexo 3 sobre etiquetado de eficiencia energética vigente.

El porcentaje de ahorro declarado esta referenciado a los límites de eficiencia energética para las bandas A y B, según el DS 009-2017-EM, Anexo 3. Norma IEC62552:2007. El ahorro de este producto podrá variar cuando se compare con el obtenido bajo condiciones normales de uso y dependerá de los hábitos de utilización y condiciones de instalación.

**Consultar manual de usuario.