

Especificaciones

Combo

Nomenclatura: MMI24HDBWCA32CH1

EAN / UPC: 757638428705

Unidad Interna

Nomenclatura: MMI24HDBWCA32CHI1

EAN / UPC: 757638428743

Unidad Externa

Nomenclatura: MMI24HDBWCA32CHE1

EAN / UPC: 757638428781

Capacidad: 24,000 BTU's

Color: Blanco

Características

- Frío-Calor
- TecInverter
- WiFi Control³
- 220 V / 50 Hz
- Tubería de cobre
- Recubrimiento Max Shield
- Display LED
- Gas R32
- 3D Air Flow
- Control Remoto

Filtros

- Alta densidad
- Tri-Filtro
- Electrostático

Funciones

- Temperatura desde 16 – 30° C
- Sleep
- Turbo
- ECO
- My Temp
- Quiet
- Swing
- Auto diagnóstico
- Anti-moho
- Inicio programable 0-24 hrs
- Auto Restart
- 1W Stand by
- Deshumidificación
- Seguro para niños
- Self Wash



Principales beneficios

- TecInverter, evitando saltos de consumo. Mantiene la temperatura deseada y ahorra energía.
- Gas Ecológico R32, no daña la capa de ozono, contrarresta el impacto del calentamiento global hasta un 70%.¹
- La Función ECO, ahorra hasta un 60%² de energía en 8 horas, sin que el aparato deje de ser eficiente.
- Recubrimiento Max Shield, máxima protección anti-corrosiva que alarga la vida útil de tu equipo.
- Filtros de mayor eficiencia que ayudan a purificar el aire, atrapando polvo y eliminando bacterias.
- Gracias al sensor My Temp, ofrece la temperatura ideal alrededor del control remoto, sin importar dónde este.
- Controla tu aire desde cualquier lugar con la app "Refreshing air".
- Arnés y clip extendido que facilitan la instalación de tu equipo.
- Fácil mantenimiento sin desensamblar la unidad interna.

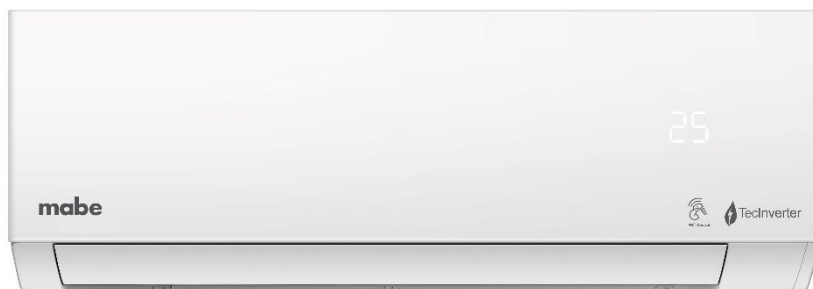

* 10 años en compresor y 2 años en componentes

¹ Comparado con el gas R410A.

² Comparado con el modo normal.

³ Descarga la aplicación mabe Refreshing Air, disponible en la tienda de apps.

Especificaciones

Unidad Interna
 Nomenclatura: MMI24HDBWCA32CHI1
 EAN / UPC: 757638428743

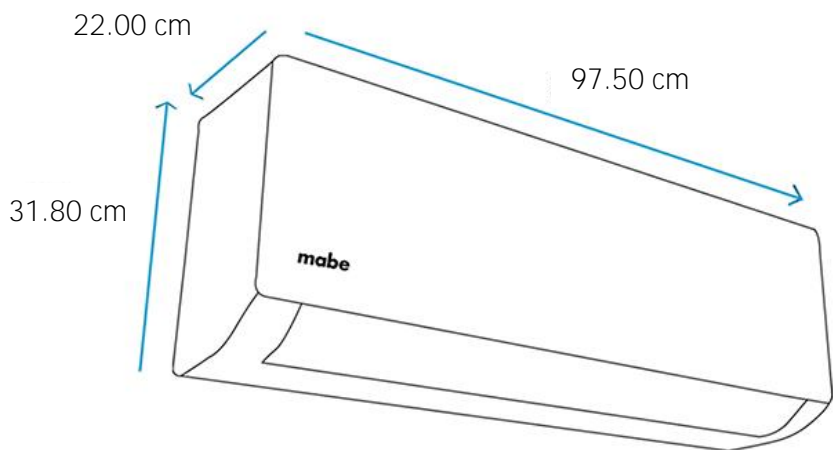

Especificaciones

Unidad Externa
 Nomenclatura: MMI24HDBWCA32CHE1
 EAN / UPC: 757638428781

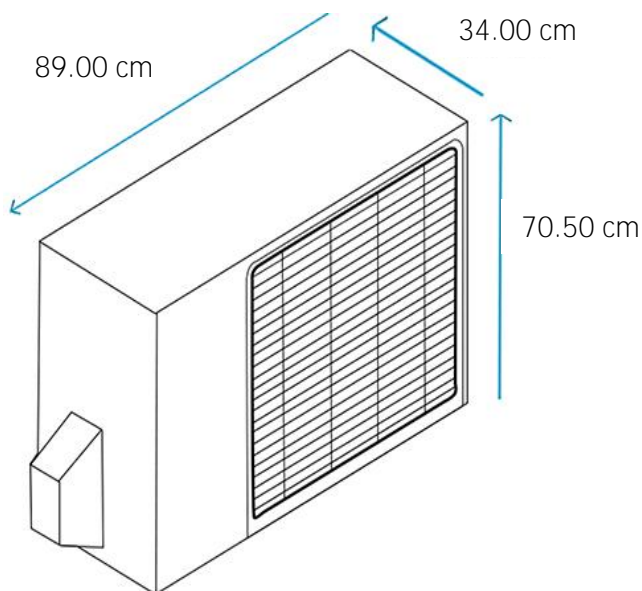

Medidas y pesos Unidad Interna

sin empaque	Alto: 31.80 cm	Ancho: 97.50 cm	Profundo: 22.00 cm	Peso: 11.7 kg
con empaque	Alto: 39.70 cm	Ancho: 105.00 cm	Profundo: 30.10 cm	Peso: 14.5 kg

Medidas y pesos Unidad Externa

sin empaque	Alto: 70.50 cm	Ancho: 89.00 cm	Profundo: 34.00 cm	Peso: 44 kg
con empaque	Alto: 78.00 cm	Ancho: 104.60 cm	Profundo: 46.00 cm	Peso: 49 kg

Especificaciones

Combo

Nomenclatura: MMI24HDBWCA32CH1

EAN / UPC: 757638428705

Energía		EQUIPO DE AIRE ACONDICIONADO
Fabricante	Mabe	
Unidad exterior	MMI24HDBWCA32CHE1	
Unidad interior	MMI24HDBWCA32CHI1	
Más eficiente		
A		
B		
C		
D		
E		
F		
Menos eficiente	A	
CONSUMO DE ENERGIA(kWh/mes) (Consumo en base al uso de una hora al día, en modo refrigeración)	63,75	
Capacidad de refrigeración (kW) Índice de eficiencia energética (Carga completa)	6,85 3,22	
Tipo de acondicionador <small>Sólo refrigeración</small> <small>Refrigeración/Calefacción</small>	←	
Capacidad de calefacción (kW) Clase de eficiencia energética en modo calefacción A: más eficiente G: menos eficiente	6,80 ABCDEF G	
<p>IMPORTANTE - El consumo real varía dependiendo de las condiciones de uso del equipo y de su localización</p> <p>La etiqueta debe permanecer adherida al cuerpo del producto y sólo podrá ser retirada por el consumidor final</p> <p>Norma Chilena Oficial NCh3081.Of 2007</p>		

