

UPC: 757638716581

COLOR: Acero inoxidable

CAPACIDAD: 80 cm

NOMENCLATURA: IOT800211



## ATRIBUTOS

- Diseño innovador con frente deslizable que activa la iluminación.
- Cuenta con dos filtros de aluminio atrapa grasa lavables.
- Tres niveles de potencia ubicados en la parte inferior de la campana.

## BENEFICIOS

- Tipo de diseño: telescópica
- Capacidad de extracción 350 (m3/hr)
- 3 niveles de extracción
- Controles slider / ocultos
- Re circulación
- 2 filtros de aluminio lavables
- Iluminación incandescente
- 1 nivel de iluminación
- 110v / 60hz / 3.00a

## MEDIDAS Y PESOS

medidas y pesos  
sin empaque



medidas y pesos  
con empaque

alto: 17.50 cm  
ancho: 79.80 cm  
profundo: 28.00 cm  
peso: 10.10 kg

alto: 25.50 cm  
ancho: 95.70 cm  
profundo: 40.00 cm  
peso: 11.40 kg

## INFORMACIÓN DE INSTALACIÓN

- Conecte la campana a la salida de aire de aspiración mediante un tubo de 150 mm de diámetro como mínimo. El recorrido del tubo debe ser lo más corto posible.
- La distancia mínima en equipos eléctricos es de 500 mm y con equipos a gas será de 650 mm.
- Se puede utilizar un reductor de 15 a 12 cm (incluido con el equipo) como se muestra en el manual.

## CONVERSIÓN DE MEDIDAS

- Todas las medidas se muestran en cm y mm.

## DIAGRAMAS

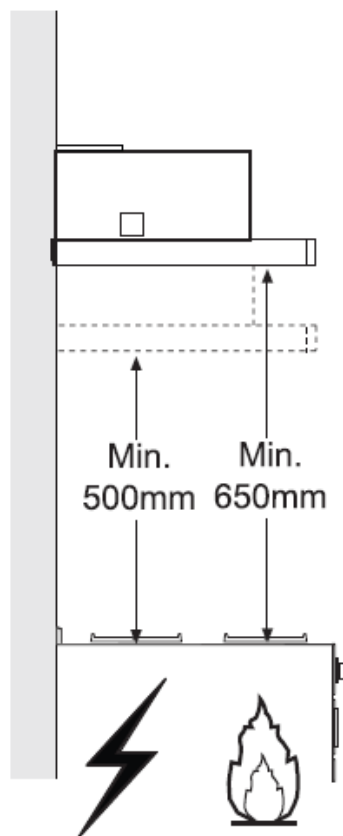

Ref.	Cant.	Componentes de producto
1	1	Capelo de campana completo con panel de controles, luz y filtros y grupo de ventilación.
8	1	Rejilla de dirección de salida del aire.
20	1	Perfil de cierre

Ref.	Cant.	Componentes de instalación
12a	4	Tornillos 4,2 x 44,4
12b	2	Tornillos 4,2 x 12,7
12e	2	Tornillos 2,9 x 12,7

Cant.	Documentación
1	Manual de uso e instalación.

