

instructivo
parrilla vitrocerámica

io mabe



lea este instructivo antes de instalar su parrilla vitrocerámica

IO614PVI0,IO604PVI

¡Felicidades!

Usted ha adquirido un producto de la más alta calidad, diseño y tecnología.

Debido a que en **io mabe** estamos comprometidos con satisfacer las expectativas y necesidades de nuestros clientes; trabajamos en brindarle el mejor servicio, con productos seguros y altamente competitivos a escala internacional.

io mabe respalda la garantía de su parrilla eléctrica y atiende sus requerimientos postventa a través de Serviplus, la empresa líder en servicio de Línea Blanca en Latinoamérica.

Con orgullo, agradecemos su preferencia y confianza.

Bienvenido

Todo lo que desee saber para el correcto funcionamiento de su producto se encuentra aquí y en nuestros sitios web.

Lo invitamos a conocer su producto, a leer el instructivo y obtener el máximo provecho de él.

Contenido

Instrucciones importantes de seguridad	4	Recomendaciones	14
Advertencias generales	5	Mantenimiento	14
Funciones	6	Instrucciones para la instalación ...	15
Touch Control	6	Conexión Eléctrica	16
Encendido/Apagado de zona de cocción	8	Advertencia y Especificaciones	17
Calentamiento Automático	8	Garantía	19
Protección en caso de encendido involuntario	10	Servicio	20
Programación del Temporizador ..	11		

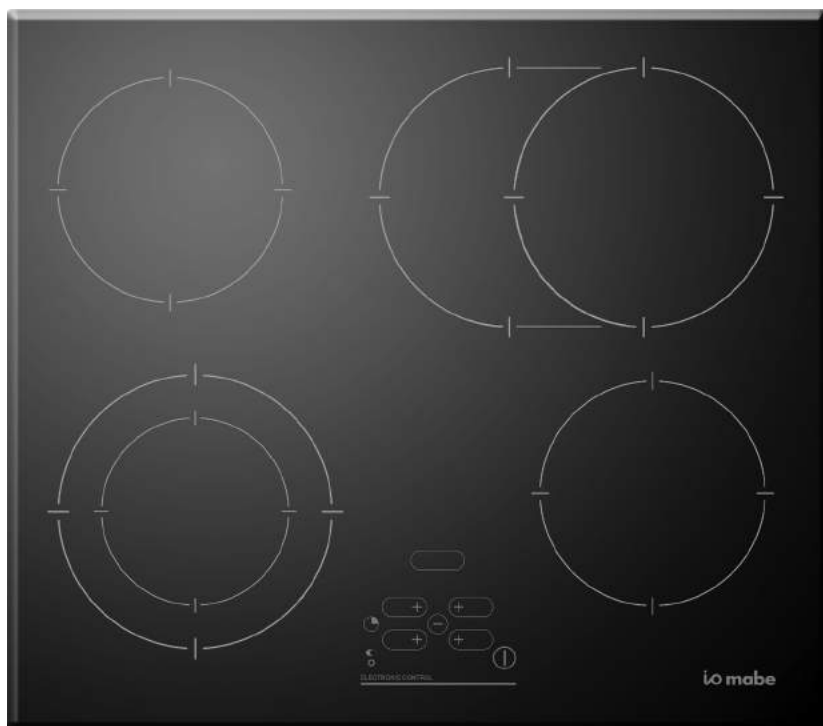

Instrucciones importantes de seguridad

- No use extensiones.
- No conecte otros aparatos en el mismo contacto eléctrico.
- Sujete el conector por la clavija, no por el cable.
- Su producto está provisto de un tomacorriente polarizado tipo "Y" con cable a tierra integrado.
- No elimine la terminal de tierra ni use adaptadores.
- Si el cordón de alimentación es dañado, éste debe sustituirse por el fabricante, por su agente de servicio autorizado o por personal calificado con el fin de evitar un peligro.
- Si en su región suele haber variaciones de voltaje, use un regulador de voltaje.
- Este aparato no se destina para utilizarse por personas (incluyendo niños) cuyas capacidades físicas, sensoriales o mentales sean diferentes o estén reducidas, o carezcan de experiencia o conocimiento, a menos que dichas personas reciban una supervisión o capacitación para el funcionamiento del aparato por una persona responsable de su seguridad.
- Los niños deben supervisarse para asegurar que ellos no empleen los aparatos como juguete.
- **IMPORTANTE:** Si no sigue las advertencias y pasos anteriores, usted es enteramente responsable de los daños personales o materiales que pueda sufrir con el uso de este equipo.

Las siguientes condiciones no se consideran como uso normal del aparato:

- Si no ha sido operado de acuerdo con el instructivo de uso proporcionado en Español.
- Daños provocados por accidente, descargas eléctricas, fluctuaciones de voltaje, energía eléctrica diferente a la especificada o catástrofes.
- Si ha sido utilizado para fines comerciales, industriales o uso diferente al indicado en las instrucciones de manejo.
- Si el producto ha sido reparado por personas y/o talleres de servicio no autorizados.

Advertencias generales

Estimado cliente, le quedamos muy agradecidos por haber elegido nuestro producto. El uso de este aparato es fácil; antes de instalarlo o utilizarlo, sin embargo, hay que leer atentamente este instructivo. Aquí podrá encontrar las indicaciones correctas para la perfecta instalación, uso y mantenimiento.

- Es muy importante que este instructivo se guarde junto con el aparato en caso de que pase a otra persona.
- Este aparato ha sido concebido para la utilización no profesional por particulares en sus hogares. Tiene que ser utilizado por personas adultas y por eso se recomienda que no se permita que se acerquen niños a jugar con el mismo. Vigile a los niños durante todo el tiempo de utilización de manera que no toquen las superficies calientes y no permanezcan cerca del aparato cuando se encuentra en funcionamiento.
- La instalación del aparato tiene que ser llevada a cabo por instaladores competentes y calificados que conozcan las normas de instalación vigentes.
- Antes de ejecutar el mantenimiento o la limpieza, desconectar eléctricamente el aparato y espere a que se enfríe.
- Antes de remover los utensilios, apague el elemento calentador correspondiente.
- Antes de dejar la fábrica, este aparato ha sido probado y puesto a punto por personal experto y especializado a fin de obtener los mejores resultados de funcionamiento.
- **Si el cordón de alimentación es dañado, este debe ser reemplazado por el fabricante o su agente de servicio o por personal calificado para evitar riesgos.**
- Tener cuidado de no poner sobre los quemadores utensilios con fondo inestable o deformado al fin de evitar accidentes por vertido o rebosamiento de líquido.
- Al ocurrir hasta una mínima rajadura en la superficie de la parrilla en vitrocerámica, desconecte inmediatamente de la alimentación eléctrica.
- Se recomienda no depositar sobre las superficies calientes papel de aluminio, contenedores de plástico o material que pueda deteriorarse con el calor. No utilizar la superficie en vitrocerámica como base de apoyo para eventuales objetos.
- En caso de utilización de un capelo de cristal, tener cuidado de cerrarlo sólo después de que las superficies calentadoras estén bien frías. Use el capelo solamente como protección de la parrilla y no con otros fines.
- Antes de levantar el capelo, elimine eventuales líquidos desbordados.
- Para la limpieza no use chorros de vapor.
- Para eventuales intervenciones de mantenimiento o reparación, dirijase siempre a un Centro de Asistencia técnica autorizado y exija piezas de repuesto originales. Las reparaciones efectuadas por personal no calificado pueden producir daños.
- Este producto fue concebido para un uso de tipo doméstico. El fabricante declina cualquier responsabilidad en el caso de daños eventuales a objetos o personas que deriven de una instalación incorrecta o de un uso impropio, errado o absurdo.

ATENCIÓN

- Pida al electricista que le instale un medio seguro de desconexión y le muestre su ubicación.
- Nunca utilice su parrilla para calentar una habitación, ya que el hacerlo es muy peligroso.
- Si llegara a producirse fuego sobre su parrilla, apague inmediatamente el quemador según sea el caso, y mantenga las válvulas de gas cerradas hasta que el fuego se extinga completamente por sí solo.
- Si el cordón de alimentación es dañado, éste debe ser reemplazado por el fabricante o su agente de servicio o por personal calificado para evitar el riesgo.
- Toda reparación o ajuste que fuera necesario tendrá que ser realizada con el mayor cuidado y atención. Recomendamos dirigirse siempre al Distribuidor que ha efectuado la venta o a nuestro Centro de Servicio más cercano, especificando el tipo de inconveniente y el modelo del aparato que se posee.
- Las refacciones originales se encuentran sólo en nuestros Centros de Servicio.

Instalación

Todas las operaciones relativas a la instalación (conexión eléctrica) deben ser efectuadas por personal calificado según las normas vigentes. Para las instrucciones específicas véase la parte reservada al instalador.

No fijar la lámpara halógena intensamente.

Funciones

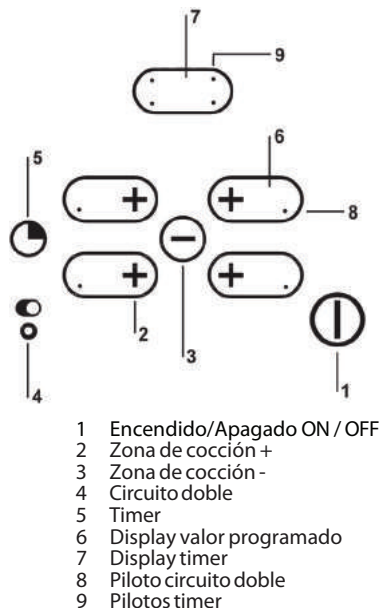

Encendido/Apagado del Touch Control

Después del encendido, se requerirá aproximadamente un segundo para que el touch pueda funcionar. Después del reset todos los displays y los LEDs centellean durante aproximadamente un segundo. Una vez transcurrido este lapso todos los displays y los LEDs se apagan y el touch queda en posición de stand-by.

Para encender el touch se debe presionar la tecla de alimentación. Los displays de las zonas de cocción muestran un "0". En caso de que una zona de cocción "queme" (alta temperatura), en el display aparecerá "H" en lugar de "0". El punto situado en la parte inferior de todos los displays de las zonas de cocción centellea con frecuencia de un segundo para indicar que hasta ese momento no se ha seleccionado ninguna encimera.

Touch Control

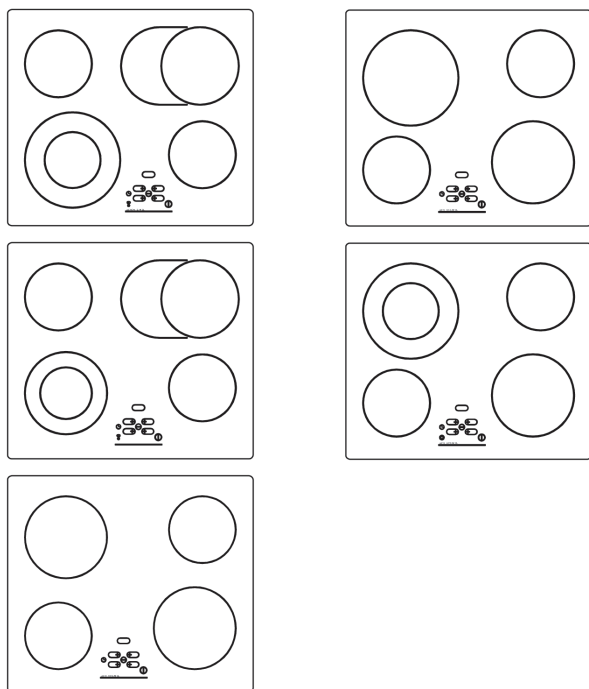

Encendido/Apagado del Touch Control (cont.)

Después del encendido el touch permanece activado durante 20 segundos. En caso de no seleccionarse ni una zona de cocción ni el temporizador, el touch retorna automáticamente al estado de stand-by.

El touch se enciende presionando únicamente la tecla de alimentación. En caso de presionarse la tecla de alimentación simultáneamente con otras teclas no se obtendrá ningún efecto y el touch permanecerá en stand-by. Si el dispositivo de seguridad para niños está activado durante el encendido, en los displays de todas las zonas de cocción se visualizará "L" (locked/bloqueado). Si las zonas de cocción "queman" en los displays se visualizará alternativamente "L" y "H" (hot/caliente).

El touch control puede apagarse en cualquier momento mediante la tecla de alimentación. Esto es válido incluso en caso de que el mando haya sido bloqueado mediante el dispositivo de seguridad para niños.

La tecla de alimentación goza siempre de prioridad en la función de apagado.

Apagado automático

Una vez encendido, el touch se apaga de modo automático después de 20 segundos de inactividad.

Después de haber seleccionado una zona de cocción, el tiempo de apagado automático se subdivide en 10 segundos, transcurridos los cuales se deselecciona la zona y, después de otros 10 segundos, el touch se apaga.

Funciones

Encendido/Apagado de una zona de cocción

Con el touch encendido, será posible seleccionar la zona de cocción operando con la tecla de selección (tecla MÁS de la respectiva zona).

Un punto encendido en el display de la zona indica que la misma se encuentra seleccionada. Si el área "quemada" se visualizarán alternativamente "H" y "0".

En todos los displays restantes se apaga el punto de selección centelleante.

Presionando nuevamente la tecla MÁS, será posible seleccionar un nivel de potencia y la zona comenzará a calentarse. Una vez efectuada la selección deberá soltarse la tecla MÁS durante 0,3 segundos antes de poder seleccionar la potencia operando con esta misma tecla.

Una vez seleccionada la zona de cocción, podrá seleccionarse el nivel de potencia manteniendo presionada para ello la tecla MÁS ; partiendo desde el nivel 1 se incrementa en la medida de una unidad cada 0,4 segundo.

Al alcanzarse el nivel 9 no será posible efectuar otros incrementos.

Si la zona de cocción ha sido seleccionada mediante la tecla MENOS, el nivel inicial es el "9" (nivel máximo).

Manteniendo presionada la tecla, el nivel activo decrece en la medida de una unidad cada 0,4 segundo. Una vez alcanzado el nivel 0 no será posible efectuar ulteriores decrementos.

Sólo presionando nuevamente la tecla MENOS (o MÁS) será posible modificar la predisposición.

Apagado de una zona de cocción

Selección la zona que se desea apagar mediante la tecla de selección (MÁS).

La selección es indicada mediante el punto en el display de la zona respectiva.

Presionando las teclas MÁS y MENOS de modo simultáneo, el nivel de potencia de la zona es predispuesto en 0.

Como alternativa la tecla MENOS puede utilizarse para reducir el nivel de potencia hasta 0.

En caso de que todas las zonas de cocción se encuentren en nivel de potencia "0", los puntos decimales presentes en los displays centellearán. Si una zona de cocción "quemada", aparecerá una "H" en lugar del "0".

Apagado de todas las zonas de cocción

Presionando la tecla de alimentación podrá obtenerse en cualquier momento el apagado inmediato de todas las zonas. En modalidad standby aparecerá una "H" respecto de todas las zonas de cocción que "queman". Todos los restantes displays estarán apagados.

Nivel de potencia

La potencia de la zona de cocción dispone de **9 niveles** que aparecen indicados con los símbolos de "1" a "9" mediante los displays de LED de siete segmentos.

Función de calentamiento automático (mediante selección)

Encontrándose activada la función de calentamiento automático, la potencia de la zona de cocción se mantiene en 100 % por un determinado lapso de calentamiento, cuyo valor depende del nivel de potencia seleccionado. Al concluirse el tiempo de calentamiento el touch retorna al nivel de potencia preseleccionado.

Funciones

Inicio del proceso de calentamiento automático

- Con el touch encendido se selecciona una zona de cocción.
- Una vez alcanzado el nivel de potencia 9, el calentamiento automático se activa mediante ulterior presión de la tecla MÁS.
- El nivel de potencia requerido se selecciona operando con las teclas MÁS y MENOS; en el display se visualiza el nivel seleccionado.
- Tres segundos después de la última presión de las teclas (selección del nivel de potencia) y dentro de los 16 segundos sucesivos a la activación de la función de calentamiento automático, el símbolo "A" (que señala el incremento de potencia) aparece en el display alternativamente al nivel de potencia seleccionado.
- En caso de seleccionarse un nivel inferior con la tecla MENOS, una vez que en el display haya aparecido la "A", se interrumpirá la función de calentamiento automático.
- Presionando la tecla MÁS es posible seleccionar un nivel de potencia superior, en tal caso el tiempo de calentamiento automático será adaptado a la predisposición seleccionada.
- Una vez concluido el tiempo de calentamiento, en el display aparecerá el nivel de potencia precedentemente seleccionado.

Indicador de calor residual

Indica al usuario que el vidrio se encuentra a una temperatura peligrosa en caso de contacto con el área situada sobre la zona de cocción. La temperatura es determinada según un modelo matemático y en caso de presencia de calor residual, ello es indicado con una "H" por el correspondiente display de siete segmentos.

El calentamiento y el enfriamiento se calculan sobre la base de:

- El nivel de potencia seleccionado (entre "0" y "9")
- El período de activación de los relés.

Después de haber apagado la zona de cocción, el correspondiente display mostrará "H" hasta que la temperatura de la zona hay descendido por debajo del nivel crítico ($\leq 60^{\circ}\text{C}$) según el modelo matemático.

Función de apagado automático (lím. del tiempo de funcionamiento)

En relación con el nivel de potencia, en caso de no efectuarse ninguna operación, cada zona de cocción se apaga después de un tiempo máximo preestablecido.

Cada operación en la zona de cocción (mediante las teclas MÁS y MENOS o el doble circuito de la zona en que está presente) reinicializa el tiempo máximo de operación de la zona devolviéndolo a su valor inicial.

El tiempo máximo de operación, depende de la zona de cocción seleccionada, como aparece en la siguiente tabla:

Nivel de cocción	Boost de precocción (min.)	Tiempo de funcionamiento (h)
0	0	0
1	1	6
2	3	6
3	4,8	5
4	6,5	5
5	8,5	4
6	2,5	1,5
7	3,5	1,5
8	4,5	1,5
9	0,2	1,5

Funciones

Protección en caso de encendido involuntario

- En caso de que el control electrónico verifique la presión continua de una tecla por aprox. 10 segundos, se apagará automáticamente. El control emite una señal acústica de error durante 10 segundos para advertir al usuario que los sensores han detectado la presencia de un objeto. Los displays muestran el código de error "E R 0 3", que permanecerá expuesto hasta que el control electrónico advierta el error. Si la zona de cocción "quema", aparecerá una "H" en el display alternativamente con la señal de error.
- En caso de no activarse ninguna zona de cocción dentro de los 20 segundos sucesivos al encendido del Touch, el control retornará a la modalidad stand-by
- Cuando el control se encuentra encendido la tecla ON/OFF tiene prioridad respecto de todas las restantes teclas, a fin de que el control pueda ser apagado en cualquier momento incluso en caso de presión múltiple o continua de teclas.
- En modalidad stand-by una presión continua de teclas no producirá ningún efecto. En cualquier caso, para poder encender nuevamente el control electrónico éste deberá haber detectado que ninguna tecla se encuentre presionada.

Bloqueo de las teclas

Dispositivo de seguridad para niños:

Bloqueo de las teclas:

Para activar el dispositivo de seguridad niños después de haber encendido el Touch se deberán presionar simultáneamente la tecla de selección de la zona inferior derecha y la tecla MENOS y, a continuación, presionar nuevamente la tecla de selección zona inferior derecha.

Aparecerá una "L" que significa LOCKED (*dispositivo de seguridad para niños contra encendido involuntario*). En caso de que la zona de cocción "queme" la "L" y la "H" serán expuestas de modo alternado.

Esta operación deberá tener lugar dentro de los 10 segundos siguientes; no deberá presionarse ninguna otra tecla además de aquéllas indicadas. En caso contrario, la secuencia será interrumpida y no será bloqueada. El control electrónico permanece bloqueado mientras no sea desbloqueado por el usuario, incluso aunque mientras tanto haya sido apagado y reencendido. Ni siquiera una reinicialización del touch (después de una caída de tensión) interrumpirá el bloqueo de las teclas

Desbloqueo de las teclas para cocinar:

Para desbloquear el touch, hay que presionar simultáneamente la tecla de selección zona cocción, situada en la parte inferior derecha y la tecla MENOS. La "L" (LOCKED/ bloqueado) desaparece del display y en todas las zonas de cocción aparece "0" con un punto centelleante. En caso de que una zona de cocción "queme", aparecerá la "H" en lugar del "0". Una vez apagado el touch, el dispositivo de seguridad para niños será nuevamente activado.

Eliminación del bloqueo de las teclas:

Después de encender el touch podrá ser desactivado el dispositivo de seguridad para niños. Es necesario presionar de modo simultáneo la tecla de selección zona cocción y la tecla MENOS y, a continuación, sólo la tecla MENOS. Si se ejecutan las operaciones en el orden previsto dentro de los siguientes 10 segundos, el bloqueo de las teclas será anulado y el touch se apagará. En caso contrario, la secuencia será considerada incompleta, el touch permanecerá bloqueado y se apagará después de 20 segundos.



Funciones

Bloqueo de las teclas (cont.)

Encendiendo nuevamente el touch mediante la tecla ON/OFF todos los displays mostrarán "0", los puntos decimales centellearán y el touch quedará listo para efectuar la cocción. En caso de que una zona de cocción "queme", aparecerá "H" en lugar de "0".

Apagado de los Circuitos Múltiples

Utilizando el control TouchLite, según la versión, es posible controlar placas con circuito doble o triple.

De modo simultáneo con la activación de una radiante múltiple se encenderán todos los circuitos. Si se desea encender sólo el circuito situado en la posición más interna, los circuitos externos pueden ser apagados mediante la respectiva tecla.

Presionando la tecla de circuito múltiple, los circuitos más externos de la zona de cocción activada podrán ser desactivados en cualquier momento. La activación de un circuito externo es indicada mediante un LED adicional específico.

Presionando nuevamente la tecla de circuito-múltiple se activarán una vez más los circuitos externos, con encendido de los respectivos LEDs.

Comportamiento de un circuito triple

Si el elemento a controlar es una radiante de circuito triple, se verifica lo siguiente:

- La primera presión sobre la tecla de circuito-múltiple apaga el circuito más externo y el LED situado en la parte superior del display.
- Una segunda presión de la tecla de circuito-múltiple apaga el circuito mediano y el LED situado en la parte inferior del display.
- Ejerciendo presión por tercera vez, se reenciende el circuito mediano. Una ulterior presión enciende el tercer circuito y el respectivo LED.

Señal acústica (timbre)

Durante el uso las siguientes actividades son señaladas mediante un timbre:

- Presión normal sobre las teclas con un sonido breve.
- Presión continua sobre las teclas durante más de 10 segundos con un sonido largo intermitente.

Función de Temporizador (opcional)

La función Temporizador es realizada en dos versiones:

- **Temporizador autónomo entre 1 y 99 min:** señal sonora que indica la conclusión del lapso de tiempo respectivo. Esta función se encuentra disponible sólo mientras no se esté utilizando la encimera.
- **Temporizador para zonas de cocción entre 1 y 99 min:** señal sonora que indica que el lapso previsto se ha concluido; las cuatro zonas de cocción pueden ser programadas de modo independiente.

Temporizador autónomo:

- Si el touch está apagado el temporizador autónomo puede ser utilizado presionando la tecla de temporizador. En el display aparece "00". Presionando la tecla de encendido, el touch retorna a la modalidad de stand-by y el temporizador es desactivado.
- Las modificaciones del valor (0 - 99 min) pueden efectuarse con incrementos de un minuto, procediendo con una cualquiera de las teclas MÁS de 0 a 99 y con la tecla MENOS de 99 a 0.
- Presionando de modo continuo la tecla MÁS o MENOS se obtendrá un incremento dinámico de la velocidad de variación hasta alcanzar un valor máximo, sin señales sonoras.

Funciones

- Al soltar la tecla MÁS (o MENOS), la velocidad de incremento (decremento) partirá nuevamente desde el valor inicial.
- La programación del temporizador puede efectuarse tanto mediante presiones continuas de las teclas MÁS y MENOS como mediante presiones intermitentes (con señal sonora).

Una vez que el temporizador ha sido programado comienza la cuenta regresiva. El cumplimiento del lapso será notificado mediante una señal sonora y el centelleo del display del temporizador.

Cesará la señal sonora:

- Automáticamente después de 2 minutos.
- Presionando una cualquiera de las teclas. El display deja de centellear y se apaga.

Apagar / modificar el temporizador

- El temporizador puede ser modificado o apagado en cualquier momento presionando las teclas MÁS y MENOS (con señal sonora). El temporizador se apaga situando el tiempo en "0" mediante la tecla MENOS o presionando de modo simultáneo las teclas MÁS y MENOS, con lo cual el temporizador es dispuesto directamente en "0". Durante 6 segundos el temporizador permanece en "0" y a continuación se apaga.
- Al encender el touch (presionando la tecla de alimentación) se apaga el temporizador autónomo.

Programación del temporizador para las zonas de cocción

Encendiendo el touch es posible programar un temporizador independiente para cada zona de cocción.

- Seleccionando la zona de cocción mediante la tecla de selección zona, programando a continuación el nivel de potencia y, por último, presionando la tecla de temporizador, será posible programar una cuenta regresiva a fin de apagar la zona de cocción. En torno al display del temporizador está situado un número de LEDS igual al número de zonas de cocción, indicando para cuáles zonas ha sido activado el temporizador.
- Al seleccionar el temporizador centelleará el display respectivo y se encenderán los LEDS situados en torno al display. Al seleccionar una zona de cocción, se apagarán los LEDS del temporizador y el display dejará de centellear.
- Cambiando la selección de una a otra zona, el display del temporizador mostrará el valor del temporizador asociado a la zona. Los temporizadores programados para cada zona de cocción permanecen igualmente habilitados.
- Los comportamientos del temporizador corresponden a los del temporizador autónomo. Para incrementar el valor deberá presionar la tecla de selección temporizador.
- El cumplimiento del lapso es notificado mediante una señal acústica y la aparición de "00" en el display, mientras que el LED de la zona de cocción asignada al temporizador comienza a centellear. La zona de cocción se apaga y aparece una "H" en caso de que la zona "quemé"; en caso contrario, el display mostrará un guión.

Se interrumpirán la señal sonora y el centelleo del display

- Automáticamente después de 2 minutos.
- Accionando una de las teclas.

El display del temporizador se apaga.

- Las funciones de base son análogas a aquéllas del temporizador autónomo.

Funciones

Calentamiento automático (o función "heat-up")

Tabla 1

Esta función facilita la cocción.

No es necesario encontrarse presente de forma permanente durante la cocción, la placa se calienta de forma automática a plena potencia y vuelve luego al nivel de potencia seleccionado después de un cierto tiempo (véase tabla 1).

Activar el calentamiento automático

1. Pulsar la tecla de selección (2) correspondiente a la zona de cocción deseada.
2. Seleccionar el nivel de potencia 9 con la tecla menos, luego utilizar la tecla más para seleccionar el nivel "A" "9". Luego configurar el nivel deseado para la continuación de la cocción con la tecla menos, por ejemplo nivel 6. El display mostrará de forma alternativa "A" y "6" durante la función "calentamiento automático".

Ejemplo: seleccionar el nivel de potencia 9 y activar la función calentamiento automático con la tecla MÁS (display 9). Luego configurar el nivel 6 para la continuación de la cocción con la tecla MENOS.

Con estas configuraciones la placa se calienta ahora durante 2.5 min. al nivel 9, el display alterna "A" y "6" y luego vuelve al nivel continuación cocción 6.

Nivel de Potencia	Calentamiento Automático Función Heat-up (Tiempo en minutos)
1	1
2	3
3	4.8
4	6.5
5	8.5
6	2.5
7	3.5
8	4.5
9	---

Recomendaciones

En el uso de los elementos calentadores se aconseja utilizar únicamente recipientes con fondo plano (ver figura) de diámetro igual o ligeramente superior a auquel indicado en la serigrafía de la vitrocerámica.



- Evite desbordamientos de líquidos. Cuando los líquidos comiencen a hervir o estén calientes, reduzca la potencia.
- No deje encendidos los elementos calentadores vacíos o con ollas o cacerolas vacías.

Si se produjera la más leve fractura del vidrio, desconecte de inmediato el suministro eléctrico.

Mantenimiento

Antes de todo, eliminar los residuos de comida y las salpicaduras de grasa de la superficie de cocción utilizando una espátula. Después, limpie la zona caliente con un limpiador especial para ésta superficie, enjuagar con agua y secar con un trapo limpio.

Restos de papel aluminio, objetos de plástico, azúcar o alimentos con alto contenido de azúcar o grasa deben quitarse inmediatamente de la zona caliente de cocción utilizando una espátula, para evitar posibles daños a la superficie de cocción. En ningún caso utilice esponjas o estropajos, evite también utilizar detergentes químicos agresivos o quitamanchas.

No utilizar limpiadores a vapor.

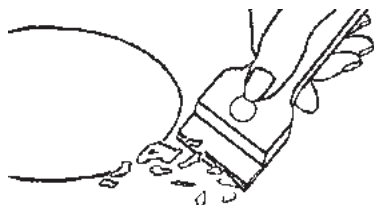

Instrucciones para la Instalación

Instalación

Las presentes instrucciones están dirigidas al instalador como guía para la instalación, regulación y mantenimiento según las leyes y las normas vigentes.

Las intervenciones, mantenimiento o reparaciones tienen que ser efectuadas siempre con el aparato desconectado del suministro eléctrico.

Colocación

El aparato ha sido diseñado para ser empotrado en un tablero de trabajo como el ilustrado en la figura.

Prepare sobre todo el perímetro de la superficie la masilla impermeable en dotación.

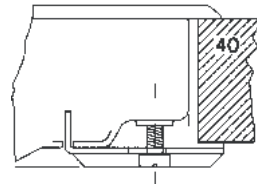
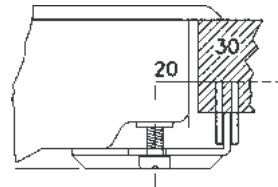
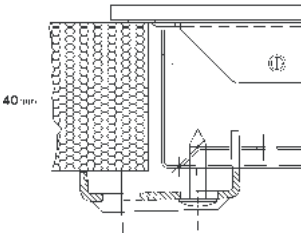
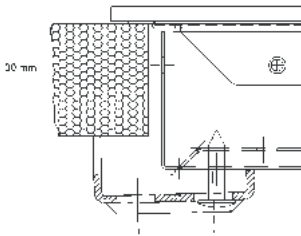
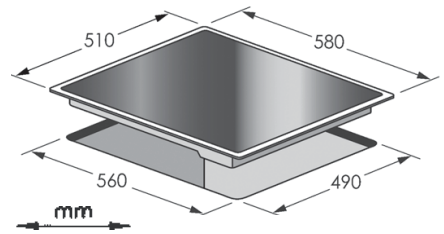
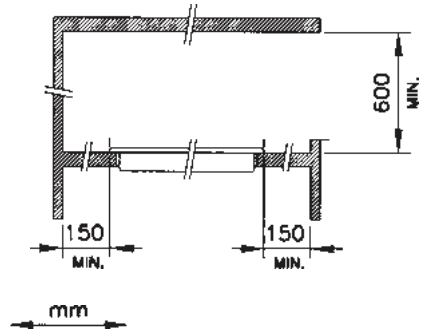
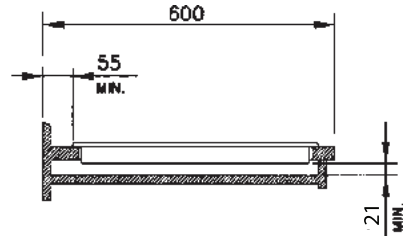

Instalación

Conexión eléctrica

Antes de efectuar la conexión eléctrica asegúrese de que:

- Las características de la instalación satisfagan lo indicado en la placa matrícula colocada sobre el fondo de la superficie de cocción;
- Que la instalación tenga una eficaz conexión de tierra según las normas y las prescripciones de ley vigentes.

La puesta a tierra es obligatoria por ley.

En el caso de que el aparato no tenga el cable y/o el enchufe indicado, utilice material apto para la absorción indicado en la placa matrícula y para la temperatura de trabajo. El cable en ningún punto tendrá que llegar a una temperatura superior a 50°C a la temperatura ambiente.

Para la conexión directa a la red es necesario interponer un interruptor omnipolar dimensionado para la carga de la placa que asegure la desconexión de la red con una distancia de apertura de los contactos que permita la desconexión completa en las condiciones de la categoría de sobretensión III, de conformidad con las reglas de instalación. **El cable de tierra amarillo/verde no debe estar interrumpido.**

El enchufe o interruptor omnipolar tienen que ser fácilmente accesibles con el aparato instalado.

Si el cordón de alimentación es dañado, éste debe ser reemplazado por el fabricante o su agente de servicio o por personal calificado para evitar el riesgo.

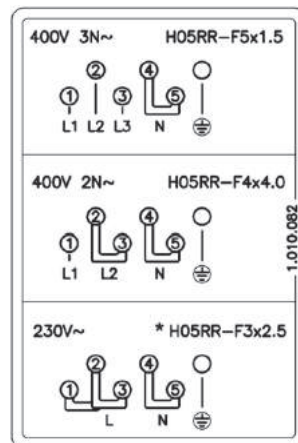
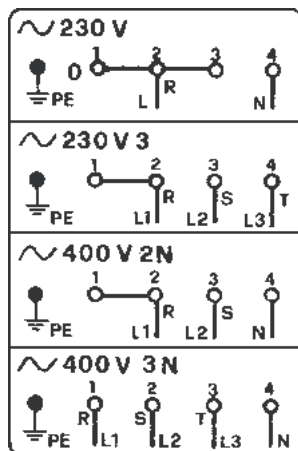

El fabricante rechaza toda responsabilidad en la eventualidad de que no se observe lo anteriormente indicado ni las usuales normas para la prevención de accidentes.

Especificaciones

⚠ ADVERTENCIAS:

- LA POSIBLE PRESENCIA DE UN MUEBLE POR ENCIMA DE LA PARRILLA TIENE QUE PREVER UNA DISTANCIA MÍNIMA DESDE LA PARTE SUPERIOR DE 600 mm
- PARA EVITAR SOBRECALENTAMIENTOS, EN CASO DE INSTALAR UNA COMBINACIÓN DE PARRILLA Y UN HORNO, HAY QUE PREVEER UN SEPARADOR.

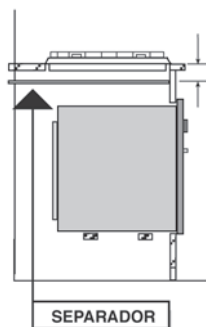

Características desu Parrilla Vitro cerámica

Tensión nominal (Volt)	220 V ~
Frecuencia nominal (Hertz)	60 Hz
Potencia nominal (Watts)	5 655 W

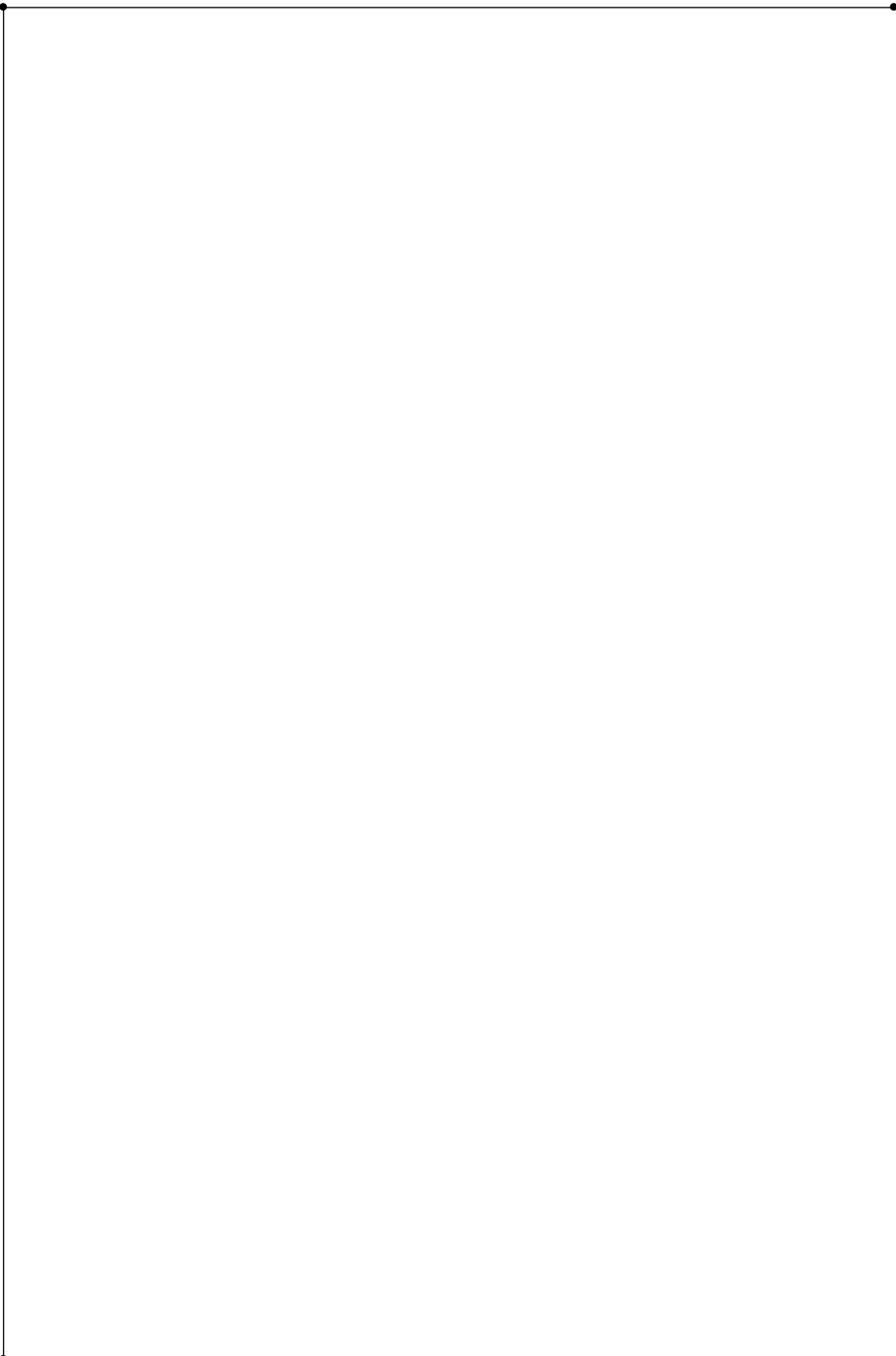

Póliza de garantía

Datos de identificación del producto

Este formulario debe ser llenado por el distribuidor.

Producto: _____ Número de serie: _____
Marca: _____ Distribuidor: _____
Modelo: _____ Firma o sello del establecimiento
Fecha en la que el consumidor recibe el producto: _____

Mabe, garantiza este producto en todas sus piezas, componentes y mano de obra por el tiempo de 1 año en su producto final -contado a partir de la fecha de recepción de conformidad del consumidor final- contra cualquier defecto de fabricación y funcionamiento durante el uso normal y doméstico de este producto. Incluye los gastos de transportación del producto que se deriven del cumplimiento de esta póliza dentro de su red de servicio. Esta garantía ampara únicamente el modelo, marca y serie referidos en los "datos de identificación del producto", ubicado en la parte superior del presente documento.

Conceptos cubiertos por la garantía

Defectos de fabricación que impidan total o parcialmente el correcto funcionamiento del aparato que se presente dentro de los términos de vigencia de esta garantía.

Esta garantía ampara todas las piezas y componentes del producto e incluye la mano de obra, así como el reemplazo de cualquier pieza o componente defectuoso sin costo adicional para el consumidor. Se incluyen también los gastos de transportación del producto que deriven del cumplimiento de la presente, dentro de cualquiera de nuestros centros de servicio indicados en el listado que se incluye en ésta póliza.

La garantía no podrá hacerse efectiva en los siguientes casos:

- Cuando el producto se hubiese utilizado en condiciones distintas a las normales.
- Cuando el producto no hubiese sido operado de acuerdo con el instructivo de uso que se le acompaña.
- Cuando el producto hubiese sido alterado o reparado por personas y/o talleres de servicio no autorizado por Mabe.

Procedimiento para hacer efectiva la garantía

Para hacer efectiva la presente garantía, el consumidor deberá presentar esta póliza debidamente sellada por el establecimiento que vendió el producto, o la factura o recibo o comprobante con los datos de identificación de producto que se describen en ésta póliza, en cualquiera de nuestros Centros de Servicio Técnico referidos en la presente póliza o llamando a los teléfonos del directorio incluido en este documento, en donde también los consumidores podrán obtener las partes, consumibles y accesorios correspondientes.

Centros de servicio técnico en México en donde los consumidores pueden hacer efectiva la garantía, obtener partes, componentes, consumibles y accesorios.

• Acapulco

Virgilio Uribe #26 Fracc. Costa
Azul entre Andrés Sufrend y Jaime
Cook
39850 Acapulco, Guerrero
(01.744) 482.8075 y (01.744)
482.9045.

• Aguascalientes

Jardín del Encino #416. Lindavista
20270 Aguascalientes, Ags.
(01.449) 978.7395

• Cancún

Av. Miguel Hidalgo Reg. 92
Manzana 47 Lote 10
77516 Cancún, Quintana Roo
(01.998) 880.0760, 0820 y 0965

• Cd. Juárez

Porfirio Díaz #852
ExHipódromo
32330 Cd. Juárez, Chihuahua
(01.656) 616.0418, 0453 y 0454

• Cd. Victoria

21 Olivia Ramírez #1333
Col. Pedro J. Méndez
87040 Cd. Victoria, Tamaulipas
(01.834) 314.4830

• Culiacán

Bldv. E. Zapata #1585 Pte.
Fracc. Los Pinos
80120 Culiacán, Sinaloa
(01.667) 717.0353, 0458 y 714.1366

• Chihuahua

Av. Tecnológico #6107
Col. Lagos
31110 Chihuahua, Chihuahua
(01.614) 413.7901, 7012 y 3693

• Guadalajara

Av. Inglaterra #4120
Guadalajara Technology Park
45010 Zapopan, Jalisco
(01.33) 3669.3125

• Cabo San Lucas

Villas del Pacífico manzana 9 lote
38 Fracc. Portales
23473 Cabo San Lucas, B.C.S.
(01.624) 146.4024

• León

Prolongación Juárez #2830-B,
Plaza de Toros
37450 León, Guanajuato
(01.477) 770-0003, 06 y 07

• Mérida

Calle 22 #323 X 13 y 13a.
Ampliación Cd. Industrial
97288 Mérida, Yucatán
(01.999) 946.0275, 0916, 3090,
3428 y 3429

• México D.F. Norte

Prol. Ings. Militares #156
San Lorenzo Tlatenango
11210 México, D.F.
(01.55) 5227.1000

• México D.F. Oriente

Oriente 140-A #189 1er. piso esq.
Norte 21
Col. Moctezuma 2da. Sección
15500 México, D.F.
(01.55) 5785.5997 y 2643.5042

• México D.F. Sur

Av. División del Norte #3281
Col. La Candelaria,
Del. Coyoacán entre Árbol del
Fuego y Pacífico
04380 México, D.F.
(01.55) 5627.1033 y 1674.4886

• Monterrey

Carretera Miguel Alemán km 5
Vista sol
67130 Cd. Guadalupe, N.L.
(01.81) 8369.7990

• Piedras Negras

Daniel Fariás #220 Norte
Buenavista
26040 Piedras Negras, Coahuila
(01.878) 783.2890

• Puebla

Calle 24 Sur #3532 (entre 35 y 37
Ote.) Col. Santa Mónica
72540 Puebla, Puebla
(01.222) 264.3731, 3490 y 3596

• Querétaro

Av. 5 de Febrero #1325
Zona Industrial Benito Juárez
76120 Querétaro, Qro.
(01.442) 211.4741, 4697 y 4731

• Reynosa

Calle Dr. Puig #406 entre
Dr. Calderón y Dr. Gíz.
Col. Doctores
88690 Reynosa, Tamaulipas
(01.899) 924.2254 y 924.6220

• San Luis Potosí

Manzana 10, Eje 128 s.n.
Zona Industrial del Potosí
78090 San Luis Potosí, S.L.P.
(01.444) 826.5688

• Tampico

Venustiano Carranza #502 Pte.
Col. Centro
89400 Cd. Madero, Tamaulipas
(01.833) 215.4067, 216.4666 y
216.2169

• Tijuana

Calle 17 #217
Libertad Parte Alta
22300 Tijuana, B.C.
(01.664) 682.8217 y 19

• Torreón

Bldv. Torreón-Matamoros #6301
Ote.
Gustavo Díaz Ordaz
27080 Torreón, Coahuila
(01.871) 721.5010 y 5070

• Veracruz

Paseo de Las Américas #400 esq.
Av. Urano, Centro comercial Plaza
Santa Ana
Predio Collado Boticaria
94298 Boca del Río, Veracruz
(01.229) 921.1872, 2253, 9931 y
9934

• Villahermosa

Calle Carlos Green #119-C casi esq.
con Av. Gregorio Méndez
ATASTA
86100 Villahermosa, Tabasco
(01.993) 354.7350, 7382, 7392 y
7397



Unico servicio directo de fábrica
especialistas certificados

serviplus®

Instalación, reparación, pólizas, refacciones originales y garantía por 3 meses

01 461 4717 200

www.serviplus.com.mx

Costa Rica
(506) 2277.2100

Ecuador
01 800 737 847

El Salvador
(503) 2527.9301
(503) 2208.1786

Guatemala
(502) 6685.6769
(502) 6685.6771

Venezuela
(0501) 737 8475

Recuerde que su producto está respaldado por SERVIPLUS, la empresa líder en Servicio para línea blanca, donde siempre encontrará el trato amable de profesionales dispuestos a resolver cualquier falla en el funcionamiento de su producto.

Además de respaldar la garantía de su producto, Serviplus le ofrece los siguientes servicios:

- Instalación de línea blanca.
- Reparaciones con cargo para aparatos fuera de garantía.
- Contratos de extensión de garantía.
- Venta de refacciones originales.

serviciomabe®

Servicio exclusivo para
Argentina, Chile, Colombia y Perú

Argentina:

Teléfono: (5411) 4489.8900

Chile:

Teléfono: 600.364.3000
www.serviciomabe.cl

Colombia:

Dentro de Bogotá:
(571) 489.7900

Fuera de Bogotá:
01900.555.6223
www.serviciomabe.com.co

Perú

(511) 705.3600
programacion.servicio@mabe.com.pe

Importado y/o comercializado por:

○ **México**

Mabe S.A. de C.V.
R.F.C.: MAB911203RR7
Paseo de Las Palmas #100
Col. Lomas de Chapultepec
Delegación Miguel Hidalgo
México D.F., C.P. 11000
Teléfono de servicio: 01.800.9029.900

○ **Colombia**

Mabe Colombia S.A.S.
Carrera 21 No. 74-100
Parque industrial Alta Suiza
Manizales - Caldas. Colombia
U.A.P. #141 de la DIAN
Teléfonos de servicio: 1.800.516.223

○ **Perú**

Mabe Perú S.A.
Calle Los Antares No. 320 Torre "A"
Ofic. 701 Urb. La Alborada Santiago de Surco - Lima
R.U.C. 20293670600
Teléfonos de servicio: 700.5590 y 0800.70630

○ **Chile**

Comercial Mabe Chile Ltda.
Av. Presidente Riesco No. 5711
piso 14, oficina 1403
Las Condes, Santiago, Chile
Teléfonos de servicio:
01.600.364.3000 / 376.8649

○ **Ecuador**

Mabe Ecuador
KM 14 ½ Vía Daule
Guayaquil - Ecuador
RUC: 0991321020001
Teléfono de servicio: 1.800.737.847

○ **Venezuela**

Mabe Venezuela C.A.
Av. Sanatorio del Avila, Urb. Boleíta Norte, Edif. La Curacao piso 1 al 3, Caracas, zona postal 1060
RIF: J-00046480-4
Teléfono de servicio: (501) 737.8475



Certificado de garantía

Durante el plazo de 12 meses a partir de la fecha de compra de este aparato, KRONEN INTERNACIONAL S.A. fabricante y/o importador de este producto, garantiza y se compromete frente al comprador original a reparar o reponer la pieza cuya defectuosidad obedezca a causas de fabricación. Se entiende por reponer a la sustitución de la pieza por otra igual o similar a la original y que a juicio de KRONEN INTERNACIONAL S.A. asegure el correcto funcionamiento de la unidad, no obligándose la Empresa al cambio de la unidad completa.

La garantía quedará anulada si los defectos, faltas mecánicas o deterioros fueran ocasionados por uso abusivo, mal manejo y exceso o caída de tensión.

Caducará igualmente la validez de este certificado en los casos de culpa del adquiriente, intervención de personal extraño al servicio técnico autorizado, cambio de propiedad, cambio de domicilio no informado, enmiendas o raspaduras en los datos consignados en este certificado o la factura de compra.

Las reparaciones se realizarán en un plazo máximo de (30) días a partir del recibo fehaciente de solicitud de reparación en nuestro Departamento de Servicio Técnico o Centro de Servicio Autorizado, quienes le otorgarán el número de "orden de servicio" correspondiente.

Este plazo podrá ampliarse por razones de fuerza mayor y casos fortuitos, debiendo previamente comunicarlo el Servicio al usuario.

En el caso de que las reparaciones no puedan efectuarse en el domicilio del comprador original, KRONEN INTERNACIONAL, S.A. se hará cargo de los costos del flete y seguro necesarios para el traslado del producto a nuestros talleres o Centros de Servicio Autorizados en un radio máximo de 50 km. de los mismos.

Toda intervención de nuestro personal realizada a pedido del comprador, dentro del plazo de esta garantía, que no fuera originada por falta o defecto cubierto por este certificado, deberá ser abonada por el interesado de acuerdo a la tarifa vigente.

Se deja constancia que la garantía no cubre daños ocasionados al interior y exterior del gabinete producidos por roturas, golpes, rayaduras, caídas, etc., como así tampoco los plásticos y accesorios, las lámparas, ni los daños ocasionados por deficiencias o interrupciones que afecten el circuito eléctrico de conexión, o si los daños fueran producidos por causa de fuerza mayor o caso fortuito, y los ocasionados por mudanzas o traslados.

En ningún caso KRONEN INTERNACIONAL S.A. asume responsabilidad por ningún daño y/o perjuicio, sea directo y/o indirecto que pudiesen sufrir el adquiriente, usuarios o terceros en relación al bien, no pudiendo interpretarse esta garantía como generadora de obligaciones distintas a las expresamente indicadas en el presente certificado de garantía.

RESPONSABILIDAD NORMAL DEL COMPRADOR ORIGINAL

1. Para que este certificado sea válido es imprescindible que el usuario acredite ante el servicio técnico autorizado por KRONEN INTERNACIONAL S.A. la fecha de compra mediante la factura oficial de compra del aparato, KRONEN INTERNACIONAL S.A. se reserva el derecho de cotejar la exactitud de estos datos contra los registros de control de salida de la Empresa.
2. Que los talones de la garantía sean completados con todos los datos solicitados, y el sello del comercio vendedor. Es de su interés exigirle al mismo que complete los datos que se solicitan en este certificado en el momento de la compra y guardarlo prolijamente, es único medio para gozar de esta garantía.
3. Antes de instalar y usar el aparato, leer cuidadosamente el manual de instrucciones, uso e instalación que se adjunta y respetar sus indicaciones.
4. Conectar correctamente el toma de alimentación previsto con conexión de cable a tierra.
5. Verificar que la tensión de línea corresponda a 220 V y 50 Hz.

IMPORTANTE

1. El presente certificado anula cualquier otra garantía implícita o explícita por la cual y expresamente no autorizamos a ninguna otra persona, sociedad o asociación a asumir por nuestra cuenta ninguna responsabilidad con respecto a nuestros productos.
2. Hacemos constar que esta unidad ha sido diseñada para uso familiar, por tal motivo su uso comercial, industrial o afectación a cualquier otro tipo de utilización no está amparado por esta garantía.
3. Cualquier gestión judicial a que pudiera dar lugar la presente, será resuelta ante la Justicia Ordinaria de la Capital Federal.

Identificación de la unidad

Propietario: _____

Lugar y fecha de compra: _____ Factura No.: _____

Firma y sello de la casa vendedora: _____

REGISTRO DEL CERTIFICADO DE GARANTÍA

Identificación de la unidad:

Nombre del propietario: _____

Calle: _____ No.: _____

Localidad: _____ Código postal: _____

Provincia: _____ Teléfono: _____

No. factura: _____ Fecha de compra: _____

Casa vendedora: _____

CERTIFICADO DE GARANTÍA

1 AÑO

CERTIFICADO DE GARANTÍA

1. COMERCIAL MABE CHILE LTDA. garantiza al comprador que el artefacto vendido ha sido revisado y comprobado su funcionamiento bajo condiciones normales de uso doméstico.
2. COMERCIAL MABE CHILE LTDA. se obliga durante el término de un año contado a partir de la fecha de compra de producto a reparar sin costo alguno las fallas causadas por defectos de los materiales, componentes o por defectos de fabricación.

Para hacer uso de esta garantía el cliente debe contar con la boleta, factura de compra o la guía de despacho respectiva.

Para solicitar servicio por parte de COMERCIAL MABE CHILE LTDA., el cliente debe contactar nuestro call center al número 376.8649 en la región metropolitana, al 600-364-3000 para el resto del país o en el sitio Web www.serviciomabe.cl

Así mismo, COMERCIAL MABE CHILE LTDA. se entiende autorizada para efectuar una revisión técnica del artefacto previa a la orden de reparación y/o sustitución del mismo. En todo caso el comprador conviene expresamente en que la sustitución del artefacto solo se procederá en caso de que, a pesar de la intervención técnica autorizada, el defecto sea de tal naturaleza que no sea factible su reparación, a juicio de COMERCIAL MABE CHILE LTDA.

3. EXCLUSIONES DE GARANTÍA: Esta garantía no cubre los daños causados por mal trato, accidente, por transporte, uso diferente al indicado en las instrucciones de manejo, por causas de las condiciones ambientales en que se instale o daños por uso inapropiado del artefacto como uso industrial o comercial en restaurantes, hoteles, moteles, lavanderías, hogares de acogida, casas de reposo, fábricas. Tampoco cubre averías causadas por el empleo de energía eléctrica diferente a la especificada, daños causados por fluctuaciones de voltaje o ciclaje, o por causas fuera del control de COMERCIAL MABE CHILE LTDA. como corto circuito, sobrecargas accidentales en la línea de alimentación o sobrecargas por causa de descargas eléctricas, intervención técnica no autorizada, y en fin, cualquier otra causa semejante a las anteriores.

En el caso de incurrir en destapes de bomba de lavadora, corrección de instalaciones que afecten el funcionamiento correcto del producto hechas por personal ajeno a COMERCIAL MABE CHILE LTDA., deben ser pagadas por el consumidor final al servicio técnico asignado para atenderlo.

4. CANCELACION DE LA GARANTÍA: Este certificado quedará automáticamente cancelado por las siguientes causas:
 - a) Intervención técnica del artefacto por personas no autorizadas por COMERCIAL MABE CHILE LTDA., ya sea en la instalación o reparación de los productos que requieren ser intervenidos o abiertos para su correcto funcionamiento como son los equipos de Aire Acondicionado, Máquinas Lavadoras y Secadoras de uso comercial o Doméstico y cualquier producto comercializado por la compañía.
 - b) Por eliminación o modificación de los números de serie o la rotura de cualquier sello que el artefacto lleva.
 - c) Por la alteración o falsedad de la información suministrada en este certificado.
 - d) Por el vencimiento del término de vigencia de la garantía.
5. COMERCIAL MABE CHILE LTDA. no asumirá, ni autoriza asumir a su nombre otras obligaciones en relación con la venta de artefactos o cualquiera de sus partes, diferentes a las contempladas en este certificado.

ADVERTENCIA

Las visitas de nuestros técnicos por causas injustificadas, dan lugar al pago por parte del usuario del valor correspondiente al transporte y el tiempo del técnico.

Rogamos por lo tanto, antes de solicitar un servicio, comprobar todos los puntos acerca del funcionamiento indicados en el manual de instrucciones.

mabe

serviciomabe®

- Mabe garantiza la disponibilidad de repuestos por cinco (5) años.
- El cubrimiento de los gastos de transportación podrían variar dependiendo de la localidad del usuario final.

Cancelación de la garantía

El amparo bajo la garantía quedará automáticamente cancelada por las siguientes causas:

- Por la eliminación o modificación del número de serie o la ruptura de cualquier sello que tenga el artefacto.
- Por la alteración de la información suministrada en este certificado o sobre el producto.

Mabe no asumirá ni autorizará asumir a su nombre otras obligaciones en relación con la venta del producto o cualquiera de sus partes, diferentes a las contempladas en este certificado.

ADVERTENCIAS:

- Esta garantía no es de cubrimiento internacional, solo tiene vigencia en el país donde fue adquirido el producto, de acuerdo con los términos establecidos para cada país por parte del fabricante y respetando las leyes de garantía del mismo. Para respaldar el origen del producto, es necesario que el usuario presente el documento de compra o factura, si así se le requiere.
- Pasado un (1) mes a partir de la fecha prevista para la devolución o la fecha en que el consumidor debía aceptar o rechazar expresamente el servicio, y no acuda a retirar el bien, el Centro de Servicio Técnico lo requerirá para que lo retire dentro de los dos (2) meses siguientes a la remisión de la comunicación. Si el consumidor no lo retira, se entenderá por ley que abandona el bien. En dado caso, el Centro de Servicio Técnico dispondrá del mismo conforme con la reglamentación que expida el gobierno nacional para tal efecto. Los gastos que se deriven por el abandono del bien (almacenamiento, bodegaje y mantenimiento), deberán ser asumidos por el consumidor.

IMPORTANTE: Las siguientes condiciones no se consideran como uso normal del aparato por lo que deben tenerse en cuenta para hacer válida esta garantía. La garantía no podrá hacerse efectiva en los siguientes casos:

- El uso del aparato con fines comerciales, de prestación de servicios o cualquier otro propósito que no sea estrictamente doméstico.
- Daños causados por fluctuaciones de voltaje provocadas por corto circuito, sobrecargas accidentales en la línea de alimentación o sobrecargas por causa de descargas eléctricas.
- Daños por uso de partes que no sean genuinas.
- Daños en el producto causados por su transportación, cuando esta sea por cuenta del consumidor.
- Daños al producto causados por accidente, fuego, inundaciones o actos de la naturaleza.
- Cualquier otra condición de instalación y operación diferente a la especificada en el instructivo de uso.
- Daños ocasionados por mal manejo del cliente, por animales (roedores, insectos, otros), por polvo o por causa de las condiciones ambientales en que se instale el producto.

serviciomabe®

io mabe